

ECC-05-G
ECC-07-G
ECC-10-G
ECC-14-G
ECC-16-G

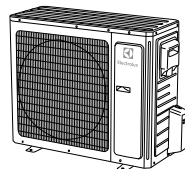

RU · Компрессорно-конденсаторные блоки
· Инструкция по эксплуатации

**Высокая
производительность,
широкие возможности**



Electrolux

СОДЕРЖАНИЕ

1. ИНФОРМАЦИЯ ДЛЯ ПОЛЬЗОВАТЕЛЕЙ 3
 2. МЕРЫ ПРЕДОСТОРОЖНОСТИ 4
 3. МОНТАЖ НАРУЖНОГО БЛОКА 5
 4. ПАРАМЕТРЫ И УЗЛЫ, ПОДЛЕЖАЩИЕ ПРОВЕРКЕ ПОСЛЕ УСТАНОВКИ И ХОДОВЫХ ИСПЫТАНИЙ 17
 5. НАИБОЛЕЕ РАСПРОСТРАНЕННЫЕ НЕИСПРАВНОСТИ И ИХ УСТРАНЕНИЕ 18
 6. КОД НЕИСПРАВНОСТИ 19
 7. ТЕХНИЧЕСКОЕ ОБСЛУЖИВАНИЕ И УХОД 19
 8. ПОСЛЕПРОДАЖНОЕ ОБСЛУЖИВАНИЕ 20
 9. ТРАНСПОРТИРОВКА И ХРАНЕНИЕ 20
 10. УТИЛИЗАЦИЯ 20
 11. СЕРТИФИКАЦИЯ 21
 12. УСЛОВИЯ ГАРАНТИИ 22

Информация для пользователей

Благодарим за выбор продукции компании Electrolux. Чтобы овладеть навыками использования продукта, перед его установкой и использованием следует внимательно изучить настоящее руководство. Ниже представлены рекомендации, которые помогут пользователю правильно установить и использовать наш продукт, а также достичь ожидаемой эффективности работы:

1. Устройство не предназначено для использования детьми, а также лицами с ограниченными физическими и умственными способностями, равно как и лицами, не обладающими необходимыми для этого опытом и знаниями, без надзора со стороны лица, ответственного за их безопасность. Необходимо следить за тем, чтобы дети не играли с оборудованием.
2. В целях обеспечения безотказности в режиме ожидания продукт может потреблять некоторое количество энергии для поддержания связи с системой, а также подогрева хладагента и смазки. Если продукт не будет использоваться длительное время, рекомендуется отключить его от электропитания; перед повторным использованием продукта его потребуются подключить к электропитанию и предварительно нагреть.
3. Выбирать модель продукта необходимо в соответствии с фактической средой использования; неправильный выбор может повлиять на удобство эксплуатации.
4. Перед отправкой с завода данный продукт прошёл строгий контроль и эксплуатационные испытания. Во избежание повреждений в результате небрежной разборки и осмотра, которые могут повлиять на работу устройства, не рекомендуется разбирать устройство своими силами. При необходимости вы можете обратиться в специализированный сервисный центр нашей компании.
5. Мы не несем ответственность за телесные повреждения или утрату имущества или ущерб, вызванный ненадлежащей эксплуатацией, в том числе, неправильной установкой и отладкой, необязательным техническим обслуживанием, нарушением соответствующих

национальных законов, правил и промышленных стандартов, нарушением данного руководства по эксплуатации и т.д.

6. Если продукт неисправен и не может эксплуатироваться, незамедлительно свяжитесь с нашим сервисным центром обслуживания и предоставьте следующую информацию.
 - a. Содержимое заводской таблички продукта (модель, мощность охлаждения/нагрева, номер изделия, дата изготовления).
 - b. Состояние неисправности (опишите обстановку до и после возникновения ошибки).
7. Все иллюстрации и информация в руководстве по эксплуатации приведены только для справки. В рамках улучшения нашей продукции мы будем постоянно совершенствовать и обновлять её конструкцию. Мы имеем право периодически вносить необходимые изменения в продукт в связи с меняющимися торговыми и производственными требованиями, а также вносить изменения в содержимое руководства без предварительного уведомления.
8. Учитывая присутствие гармонических составляющих, подключение данного оборудования к низковольтным системам электроснабжения общего назначения должно выполняться оператором распределительной сети.
9. Данное устройство может использоваться детьми не моложе 8 лет или лицами с ограниченными физическими, сенсорными или умственными способностями либо отсутствием опыта и знаний, если за ними осуществляется надзор или они проинструктированы на предмет безопасного использования устройства и осознают риски, связанные с нарушением правил его безопасного использования. Не позволяйте детям играть с устройством. Чистка и пользовательское обслуживание устройства не должны выполняться детьми без надзора.
10. Если поврежден шнур питания, то для предотвращения потенциальной опасности он должен быть заменен производителем, его сервисным агентом или лицом, имеющим ту же квалификацию.

Обозначения:

 Внимание / Важные сведения по технике безопасности

 Общая информация и рекомендации

Примечание:

В тексте данной инструкции компрессорно-конденсаторные блоки могут иметь такие технические названия, как прибор, устройство, аппарат и т.п.

Отказ от ответственности

Производитель не несет ответственности за травмы или материальный ущерб, если они были вызваны следующими причинами:

1. Повреждение продукта из-за его неправильного или небрежного использования.
2. Модифицирование, изменение, обслуживание или использование продукта с другим оборудованием без соблюдения инструкций производителя.
3. По результатам проверки установлено, что дефект продукта напрямую вызван агрессивным газом.
4. По результатам проверки установлено, что дефекты связаны с небрежностью при транспортировке продукта.
5. Эксплуатация, ремонт и обслуживание устройства без соблюдения инструкции по эксплуатации или соответствующих правил.
6. По результатам проверки установлено, что проблема или претензия вызваны показателями качества или характеристиками деталей и компонентов от других производителей.
7. Ущерб вызван стихийными бедствиями, агрессивной окружающей средой или форсмажорными обстоятельствами.

Меры предосторожности

Уведомления о безопасности



Внимание!

Несоблюдение правил может привести к серьезным повреждениям устройства или травмам персонала.

Несоблюдение правил может привести к незначительным или умеренным повреждениям агрегата или травмам персонала. Данный символ указывает на необходимость запрета выполнения данной операции. Ненадлежащая эксплуатация может привести к серьезным повреждениям имущества или смерти персонала.



Внимание!

Данный символ указывает на необходимость соблюдения данных требований.

Ненадлежащая эксплуатация может привести к повреждениям имущества или травмам персонала.

Показанная маркировка означает, что в странах ЕС данные устройства нельзя утилизировать вместе с другими бытовыми отходами. Во избежание возможного вреда для окружающей среды или здоровья человека от неконтролируемой утилизации отходов подходите к их вторичной переработке со всей ответственностью, чтобы содействовать экологически безопасному повторному использованию материальных ресурсов. Чтобы утилизировать использованное вами устройство, используйте системы возврата и сбора или обратитесь по месту приобретения устройства. Эти инстанции могут принять устройство для экологически безопасной переработки.



Внимание!

Данный продукт нельзя устанавливать в зонах с агрессивной, легковоспламеняющейся или взрывоопасной средой, а также в зонах с особыми требованиями, например, на кухне или в прачечной. В противном случае, это повлияет на работу агрегата или сократит срок его службы, и может вызвать опасность пожара или серьезной травмы. В вышеперечисленных особых зонах рекомендуется использовать специальный кондиционер с функцией защиты от коррозии или взрыва.

Требования по организации электропитания

1. Должны быть обеспечены достаточная мощность источника питания и необходимое сечение электрических проводов.
2. Проверьте надежность заземления, и подключите заземляющий провод к соответствующему специальному устройству здания. Запрещено подключать заземляющий провод к газовой трубе, водопроводной трубе, заземляющим проводам телефонных линий и молниеотводам.
3. Монтаж электропроводки должен выполняться квалифицированными специалистами и в соответствии с действующими правилами.

4. Электрические устройства должны оборудоваться выключателем защиты от утечки тока достаточной мощности и воздушным выключателем с достаточным свободным пространством вокруг них.
5. В стационарную проводку в соответствии с национальными правилами должны быть включены раздельное устройство всех полюсов с расстоянием разделения между всеми полюсами не менее 3 мм и устройство защитного отключения (УЗО) номиналом выше 10 мА.
6. Монтаж кондиционера должен выполняться с соблюдением государственных правил устройства электроустановок.

7. Температура в контуре хладагента будет высокой, поэтому соединительный кабель необходимо прокладывать на достаточном расстоянии от медной трубки.

Монтаж наружного блока

Примечание:

Иллюстрации представлены только для справки. Обратитесь к документации на конкретную продукцию. Размеры без обозначения единицы измерения указаны в мм.

Принцип действия системы

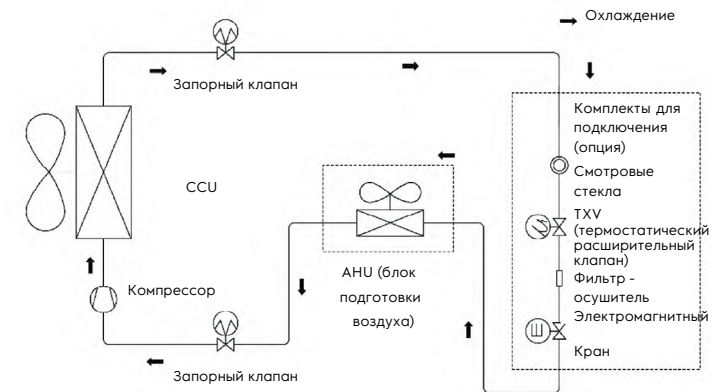

Примечание:

1. Этот аппарат подходит для новых ветровых условий.
2. Этот аппарат содержит только наружный блок (CCU). Внутренний блок (АНУ), трубопровод, дросселирующее устройство и т.д. выбираются пользователями.

Рабочий диапазон продукта

Охлаждение (по сухому термометру)	
Температура наружного воздуха	18-46 °C

ECC-05-G, ECC-07-G, ECC-10-G

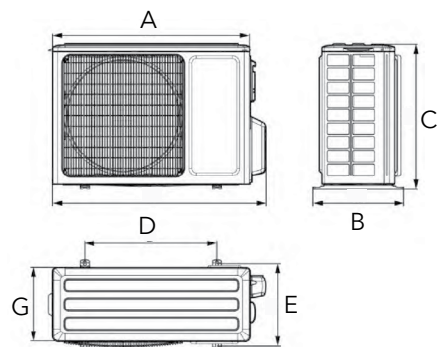

ECC-14-G, ECC-16-G

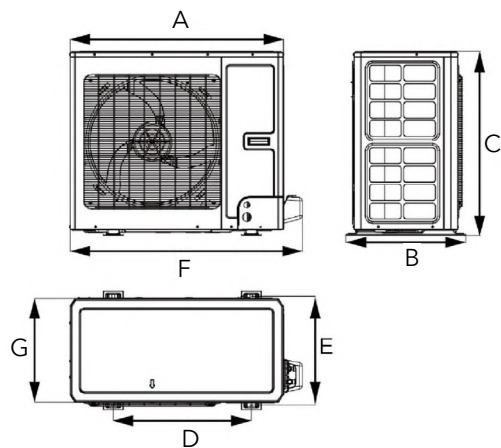

Модель	A	B	C	D	E	F	G
ECC-05-G	761	320	548	540	286	830	256
ECC-07-G	892	396	698	560	364	964	340
ECC-10-G	920	427	790	610	395	1002	370
ECC-14-G	940	530	820	610	486	1030	460
ECC-16-G	940	530	820	610	486	1030	460

Требования к монтажному пространству

Если со всех сторон наружного блока (включая верх) находятся стены, установку следует производить в соответствии со следующими требованиями к месту монтажа:

1. При установке одного наружного блока.

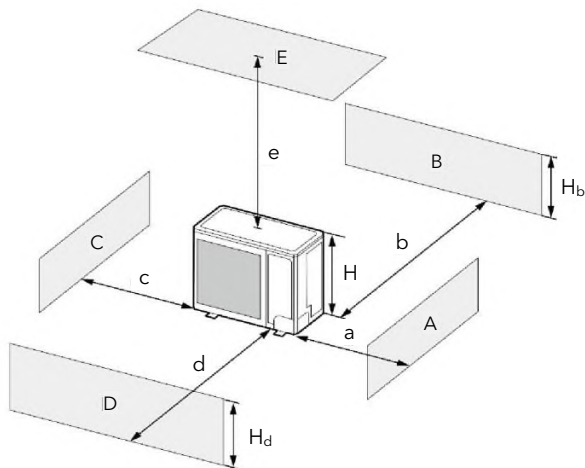

A-E	H _b	H _d	H	(мм)				
				a	b	c	d	e
B	-	-	-	-	≥100	-	-	-
A, B, C	-	-	-	≥300	≥100	≥100	-	-
B, E	-	-	-	-	≥100	-	-	≥1000
A, B, C, E	-	-	-	≥300	≥150	≥150	-	≥1000
D	-	-	-	-	-	-	≥1000	-
D, E	-	-	-	-	-	-	≥1000	≥1000
B, D	H _b ≤ H _d	H _d ≥ H	-	-	≥100	-	≥1000	-
	H _b ≥ H _d	H _d ≤ H	-	-	≥100	-	≥1000	-
B, D, E	H _b ≤ H _d	H _d ≤ 1/2H	-	-	≥250	-	≥2000	≥1000
	H _b ≥ H _d	1/2H ≤ H _b ≤ H	-	-	≥250	-	≥2000	≥1000
B, D, E	H _b ≤ H _d	H _d ≥ H	-	-	-	-	Запрещается	-
	H _b ≥ H _d	H _d ≤ 1/2H	-	-	≥100	-	≥2000	≥1000
B, D, E	H _b ≤ H _d	1/2H ≤ H _d ≤ H	-	-	≥200	-	≥2000	≥1000
	H _b ≥ H _d	H _d ≥ H	-	-	-	-	Запрещается	-

2. При установке подряд двух и более наружных блоков.

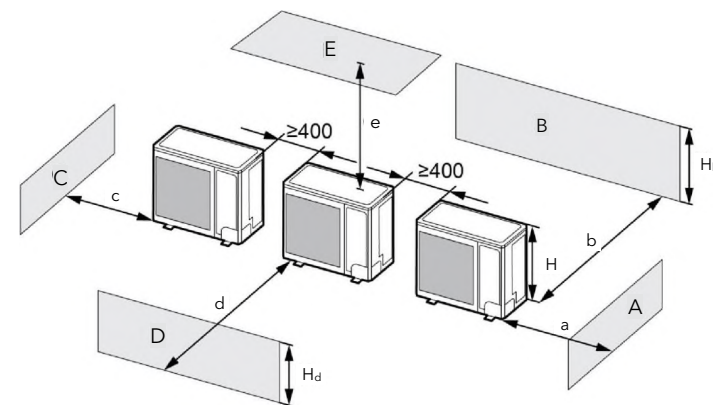

A-E	H _b	H _d	H	(мм)				
				a	b	c	d	e
A, B, C	-	-	-	≥300	≥300	≥1000	-	-
A, B, C, E	-	-	-	≥300	≥300	≥1000	-	≥1000
D	-	-	-	-	-	-	≥2000	-
D, E	-	-	-	-	-	-	≥2000	≥1000
B, D	H _b ≤ H _d	H _d ≥ H	-	-	≥300	-	≥2000	-
	H _b ≥ H _d	H _d ≤ 1/2H	-	-	≥250	-	≥2000	-
B, D, E	H _b ≤ H _d	1/2H ≤ H _d ≤ H	-	-	≥300	-	≥2500	-
	H _b ≥ H _d	H _d ≤ 1/2H	-	-	≥300	-	≥2000	≥1000
B, D, E	H _b ≤ H _d	1/2H ≤ H _b ≤ H	-	-	≥300	-	≥2500	≥1000
	H _b ≥ H _d	H _d ≥ H	-	-	-	-	Запрещается	-
B, D, E	H _b ≤ H _d	H _d ≤ 1/2H	-	-	≥250	-	≥2500	≥1000
	H _b ≥ H _d	1/2H ≤ H _d ≤ H	-	-	≥300	-	≥2500	≥1000
B, D, E	H _b ≤ H _d	H _d ≥ H	-	-	-	-	Запрещается	-
	H _b ≥ H _d	H _d ≥ H	-	-	-	-	Запрещается	-

3. При рядной установке наружных блоков.

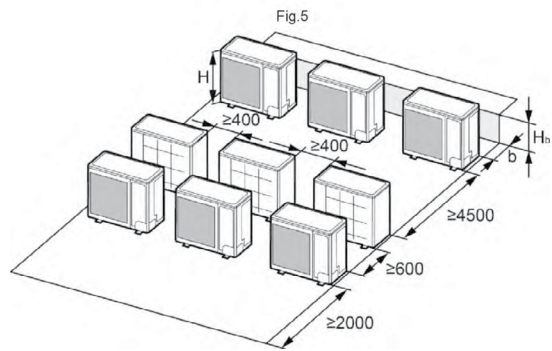
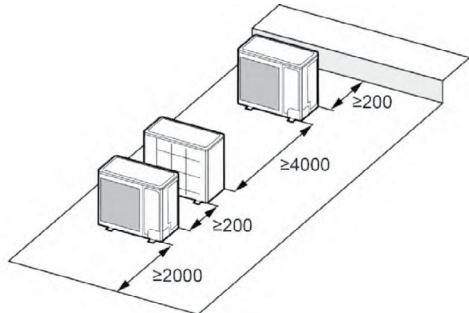

$H_b < H$	(мм)
$H_b \leq 1/2 H$	$b > 250$
$1/2 H < H_b \leq H$	$b > 300$
$H_b > H$	Запрещается

4. При установке наружных блоков один над другим.

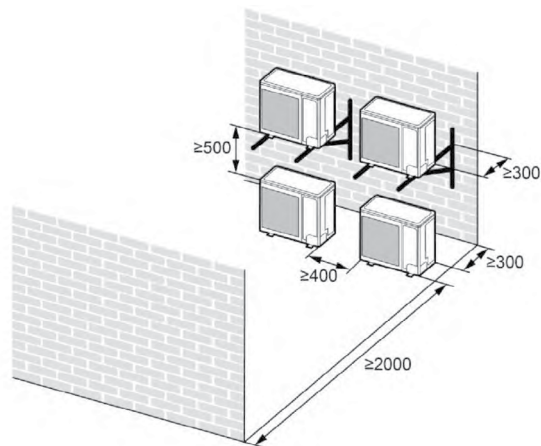

Монтаж наружного блока

1. Если наружный блок установлен на твердом основании, например, на бетоне, используйте для его крепления болты и гайки M10, убедитесь, что блок стоит вертикально и ровно.
2. Не устанавливайте его на крыше здания.
3. Если блок вибрирует и создает шум, установите резиновый амортизатор между блоком и основанием, на котором он стоит.

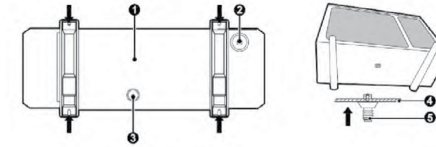

1. Днище
2. Сливная крышка
3. Монтажное отверстие для дренажной трубы
4. Рама
5. Узел дренажного соединения

4. Когда наружный блок работает в режиме нагрева или размораживания, от него необходимо отводить воду. При установке дренажной трубы вставьте прилагаемый дренажный соединитель в дренажное отверстие на раме наружного блока. Затем подсоедините к дренажному соединителю дренажный шланг (если используется дренажный соединитель, наружный блок должен находиться на высоте не менее 10 см от пола). См. иллюстрации ниже.

Присоединение трубопровода хладагента

Монтаж: подсоедините соединительные трубки сначала к внутреннему, а затем к наружному блоку. При изгибании соединительного трубопровода соблюдайте осторожность, чтобы не повредить его.

Не затягивайте колпачковую гайку слишком сильно - в противном случае возможно образование течи. Кроме того, внешняя часть соединительной трубы должна быть покрыта слоем изоляционной ваты для ее защиты от механических повреждений во время установки, обслуживания и транспортировки.

Модель	Размер фиттинга (дюймы)		Макс. длина трубы (м)	Макс. допустимый перепад по высоте между наружными и внутренними блоками (м)
	Жидкостная труба	Труба газовой линии		
ECC-05-G	01/4	01/2	25	20
ECC-07-G				
ECC-10-G	03/8	05/8	30	30
ECC-14-G				
ECC-16-G				

Замечания по монтажу и требования к соединительному трубопроводу

Соединительная труба должна позволять установку водонепроницаемого изоляционного материала. Толщина стенки трубы должна быть 0,5-1 мм, она должна выдерживать давление 6,0 МПа. Чем больше длина соединительного трубопровода, тем ниже его охлаждающая способность.

Если разность высот установки внутреннего и наружного блока превышает 10 м, через каждые 6 м следует добавлять маслоподъемную петлю.

Требования по организации маслоподъемной петли приведены ниже.

1. Наружный блок ниже внутреннего. В этом случае нет необходимости в организации невозвратной петли в самой нижней или верхней части вертикальной трубы, как показано ниже:

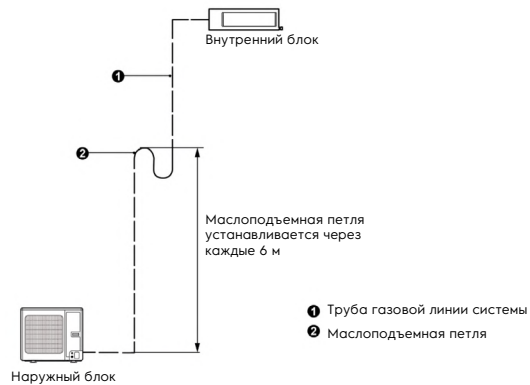

2. Наружный блок выше внутреннего. Необходимо организовать маслоподъемную петлю и невозвратную петлю в самой нижней и верхней части вертикальной трубы, как показано ниже:

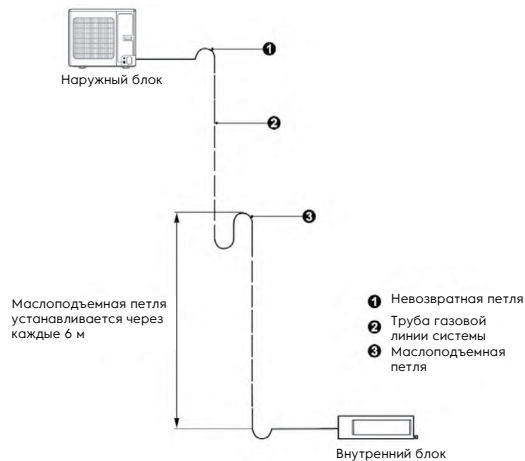

Рекомендуемые размеры маслоподъемной петли

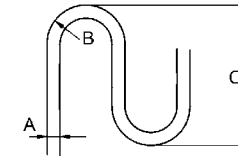

A (дюймы)	B (мм)	C (мм)
ø1/2	≥26	≤150
ø5/8	≥33	≤150

Развальцовка трубы

1. Отрежьте соединительную трубу с помощью трубореза.
2. Конец соединительной трубы должен быть направлен вниз. Удалите заусенцы со среза, чтобы стружка не попала в трубу.
3. Достаньте из сумки с комплектом принадлежностей для внутреннего блока

конусную гайку. Наденьте конусную гайку на трубу и развальцуйте край соединительной трубы с помощью приспособления для развальцовки (труборасширителя).

4. Проверьте, нет ли трещин на развальцованном участке (см. рисунок ниже).



Гибка трубы

1. Гибка труб осуществляется только усилием рук. Будьте осторожны, чтобы не сломать их.

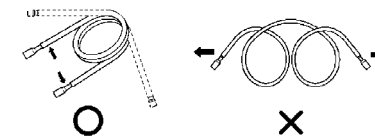

2. Не сгибайте трубы на угол более 90°.
3. Если трубу неоднократно сгибать или разгибать, она станет жесткой, и ее будет трудно согнуть или разогнуть. Поэтому не рекомендуется сгибать или разгибать трубу более 3-х раз.
4. Изгибая трубу, не перегибайте ее слишком сильно, иначе она сломается.

Чтобы разрезать теплоизоляционную трубу, как показано на рисунке ниже, используйте острый нож, затем согните ее после того, как труба обнажится. После сгибания соединительной трубы снова установите теплоизоляционную трубу на трубопровод и закрепите ее липкой лентой.

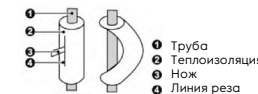

Вакуумирование, добавление хладагента, дренажная труба наружного блока

Вакуумирование

Примечание:

Убедитесь, что выходное отверстие вакуумного насоса находится вдали от источника огня и это место хорошо проветривается.

1. Снимите заглушки с жидкостного и газового клапана и сервисного порта.
2. Подсоедините шланг на стороне низкого давления коллектора к сервис-

Модель	Время (мин.)
ECC-05-G	20
ECC-07-G	
ECC-10-G	30
ECC-14-G	
ECC-16-G	45

Манометр на стороне низкого давления коллектора должен показать значение $-0,1$ МПа (750 мм рт. ст.). В противном случае возможно наличие течи. Полностью закройте вентиль и выключите вакуумный насос.

6. В течение 10 минут давление в системе не должно меняться. Если оно меняется, значит имеется течь.
7. Слегка откройте жидкостный клапан и дайте хладагенту пройти в соедини-

тельному порту газового клапана блока, при этом газовые и жидкостные клапаны должны быть закрыты на случай утечки хладагента.

3. Подсоедините шланг, используемый для откачки, к вакуумному насосу.
4. Откройте вентиль низкого давления на коллекторе и запустите вакуумный насос. При этом вентиль высокого давления на коллекторе должен быть закрыт, иначе вакуумирования не произойдет.
5. Продолжительность откачки обычно зависит от мощности установки.

тельную трубу, чтобы выровнять давление внутри и снаружи соединительной трубы и чтобы воздух не попал в соединительную трубу при снятии шланга. Обратите внимание, что газовый и жидкостный вентили можно полностью открыть только после отсоединения узла коллектора.

8. Установите на место заглушки жидкостного и газового клапана и сервисного порта.

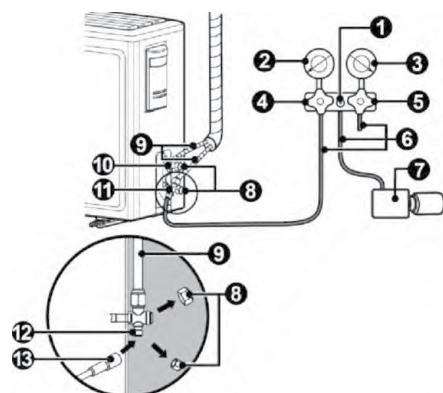

1. Манометрический коллектор
2. Манометр (низкого давления)
3. Манометр (высокого давления)
4. Вентиль (низкого давления)
5. Вентиль (высокого давления)
6. Шланг
7. Вакуумный насос
8. Заглушка
9. Соединительная труба
10. Жидкостный клапан
11. Газовый клапан
12. Сервисный порт
13. Шланг с клапаным штифтом

В крупных изделиях предусмотрены технологические порты для жидкостного и газового клапана. Во время вакуумирования вы можете подсоединить два шланга узла разветвительного клапана к технологическим портам для ускорения откачки.

Добавление хладагента

Количество дозируемого хладагента приведено в таблице ниже.

П/п	Стандартная длина соединительной трубы	Длина трубы, для которой не требуется дозаправка	Количество дозируемого хладагента при длине трубы больше стандартной
ECC-05-G	5,0 м	$\leq 5,0$ м	22 г/м
ECC-07-G	5,0 м	$\leq 5,0$ м	54 г/м
ECC-10-G	5,0 м	$\leq 5,0$ м	54 г/м
ECC-14-G	7,5 м	$\leq 7,5$ м	54 г/м
ECC-16-G	7,5 м	$\leq 7,5$ м	54 г/м

Дренажная труба наружного блока

1. Если наружный блок расположен под внутренним блоком, проложите трубопровод по следующей схеме.

- а. Дренажный шланг следует расположить на земле, при этом его конец не должен погружаться в воду. Весь трубопровод должен быть прикреплен к стене.
- б. Намотайте изоляционную ленту в направлении снизу вверх.
- с. Весь трубопровод должен быть обернут изоляционной лентой и прикреплен к стене скобами.

- с. Для крепления трубопровода на стене следует использовать скобы.

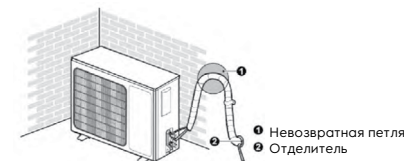

Монтаж электропроводки

Примечание

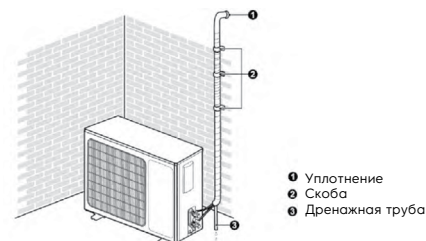

2. Если наружный блок расположен над внутренним блоком, проложите трубопровод по следующей схеме.
 - а. Намотайте изоляционную ленту в направлении снизу вверх.
 - б. Все компоненты трубопровода следует связать вместе, чтобы вода попала в помещение.

1. Все электромонтажные работы должны выполняться квалифицированными специалистами с соблюдением с местных законов, правил и соответствующих инструкций. Все детали, материалы и электромонтажные работы должны соответствовать местным нормативам.
2. Блок должен быть надежно заземлен с сопротивлением контура заземления менее 4Ω.
3. Для кондиционера необходимо использовать отдельную линию электропитания, характеристики источника питания должны соответствовать номинальной мощности блока.
4. Кабель питания должен быть надежно закреплен. Запрещается с силой тянуть за кабель питания,

чтобы не допустить механической нагрузки на клеммы проводки; если длина кабеля питания недостаточна или он поврежден, запрещается соединять два кабеля вместе. Необходимо использовать новый кабель, соответствующий местным нормативам.

- Агрегат должен быть оборудован автоматическим выключателем и устройством защиты от утечки тока (УЗО). Автоматический выключатель должен иметь функции как электромагнитного, так и теплового отключения.

Схема проводного подключения

- Подключение кабеля питания и кабеля связи.

ECC-05-G, ECC-07-G

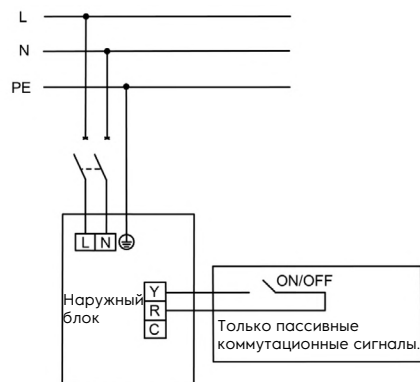

ECC-10-G, ECC-14-G, ECC-16-G

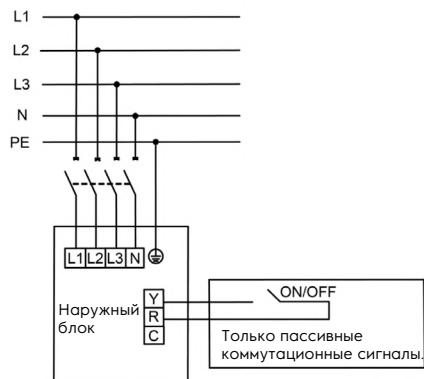

- Выбор автоматического выключателя и шнура питания

Модель	Источник питания	Ток срабатывания автоматического выключателя (А)	Количество заземляющих проводов X мин. площадь сечения (мм ²)	Количество кабелей питания X мин. площадь сечения (мм ²)
ECC-05-G	220-240 В, - 50 Гц	16	1×1,5	2×1,5
ECC-07-G	220-240 В, - 50 Гц	20	1×2,5	2×2,5
ECC-10-G	380-415 В, 3 ф - 50 Гц	16	1×1,5	4×1,5
ECC-14-G	380-415 В, 3 ф - 50 Гц	16	1×1,5	4×1,5
ECC-16-G	380-415 В, 3 ф - 50 Гц	16	1×1,5	4×1,5

Примечание

- Выбор автоматического выключателя и кабеля питания по вышеуказанной таблице зависит от максимальной мощности блока (максимальный ток).
- Характеристики шнура питания основаны на рабочих условиях, при которых температура окружающей среды составляет 40 °С, а на поверхность укладывается многожильный медный кабель (рабочая температура 90 °С, например, медный силовой кабель YJV с изолирующей оболочкой из сшитого полиэтилена и ПВХ). При изменении условий работы требуется корректировка технических характеристик, соответствующая национальному стандарту.
- Технические характеристики автоматического выключателя основаны на рабочих условиях, при которых температура окружающей среды автоматического выключателя составляет 40 °С. При изменении условий работы требуется корректировка технических характеристик, соответствующая национальному стандарту.
- В качестве кабеля связи между внутренним и наружным блоком используйте два провода сечением 0,75 мм². Максимальная длина провода 50 м. Выбирайте длину провода в соответствии с реальными потребностями. Кабель связи нельзя скручивать.
- Если кондиционер используется в условиях воздействия сильных электромагнитных помех, необходимо использовать кабель связи STP (экранированная витая пара).
- Наружная сторона. Снимите большую ручку/переднюю панель наружного блока и вставьте конец кабеля связи и кабеля питания в клеммную колодку.

ECC-05-G

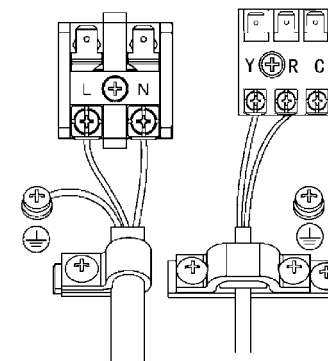

ECC-07-G

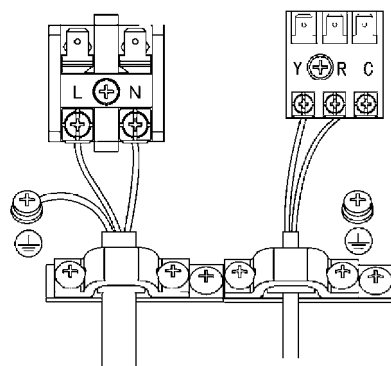

ECC-10-G

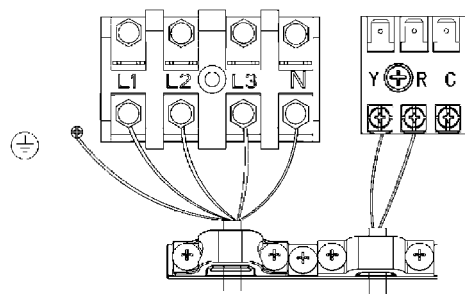

ECC-14-G

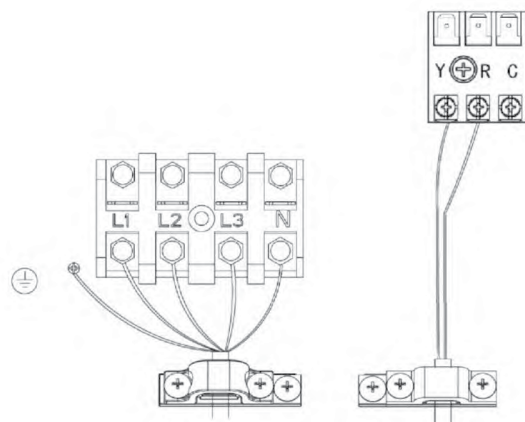

ECC-16-G

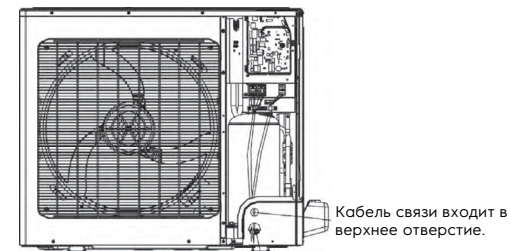

Кабели питания наружного и внутреннего блоков входят в нижнее отверстие.

Кабель связи входит в верхнее отверстие.

Параметры и узлы, подлежащие проверке после установки и ходовых испытаний

Параметры и узлы, подлежащие проверке после установки

Параметры и узлы, подлежащие проверке	Возможные ситуации, связанные с ненадлежащей установкой	Проверьте следующее
Надёжно ли закреплены все части блока?	Блок может упасть, может вибрировать или издавать шум.	
Проведено ли испытание на утечку газа?	Недостаточная мощность охлаждения	
Выполнена ли надлежащая теплоизоляция блока?	Возможно образование конденсата и капель.	
Присутствуют ли засоры в дренажном патрубке?	Возможно образование конденсата и капель.	
Соответствует ли напряжение номинальному напряжению, указанному на заводской табличке?	Возможно наличие неисправности устройства или повреждения его компонентов.	
Правильно ли выполнен монтаж электропроводки и подключение труб?	Возможно наличие неисправности устройства или повреждения его компонентов.	
Надёжно ли заземлён блок?	Утечка тока.	
Отвечает ли шнур питания требуемым техническим характеристикам?	Возможно наличие неисправности устройства или повреждения его компонентов.	
Присутствуют ли засоры во впуске/выпуске воздуха?	Недостаточная мощность охлаждения	
Зарегистрирована ли длина трубы с хладагентом и объём залитого хладагента?	Объём залитого хладагента не отвечает требованиям.	
Сняты ли зажимные приспособления с ножек компрессора?	Компрессор может быть повреждён.	

Тестовый запуск

Примечание

1. Если вы используете пульт дистанционного управления, чтобы выключить устройство, а затем сразу же снова включить его, перезапуск компрессора произойдет с 3-минутной задержкой. Даже если вы нажмете кнопку «ВКЛ/ВЫКЛ»
2. Если на дисплее проводного пульта управления ничего не отображается, это, вероятно, связано с тем, что соединительный провод между внутренним блоком и проводным пультом не подключен. Проверьте надежность подключения.

на пульте дистанционного управления, компрессор не запустится сразу.

Подготовка к подключению электропитания

1. Подключать электропитание разрешается только после полного завершения всех работ по монтажу.
2. Цепь управления должна быть исправна, а все провода надежно подключены.
3. Запорные клапаны жидкостной трубы и газовой линии должны быть открыты.
4. Внутри корпуса блока должно быть чисто. Уберите ненужные предметы, если они там есть.
5. После проверки установите переднюю панель на место.

Действия после подключения электропитания.

1. Если все перечисленные выше работы выполнены, включите блок. Убедитесь, что внутренний и наружный блоки нормально работают.
2. Если во время работы компрессора слышен звук гидроудара, немедленно выключите кондиционер. Подождите, пока ленточный электронагреватель достаточно прогреется, а затем перезапустите кондиционер.
3. Проверьте выходящий из внутреннего блока воздушный поток, чтобы убедиться, что он в норме.
4. Чтобы убедиться в нормальном функционировании блока, нажмите на

беспроводном или проводном пульте управления кнопку перемещения жалюзи или кнопку регулировки скорости вращения вентилятора.

Наиболее распространенные неисправности и их устранение



Внимание!

1. В случае возникновения нештатных состояний (например, неприятного запаха) немедленно выключите блок и отключите питание. Затем обратитесь в авторизованный сервисный центр Electrolux. Если блок продолжит работу, несмотря на возникновение нештатного состояния, он может получить повреждение и стать причиной поражения электрическим током или возгорания.
2. Ремонтировать кондиционер своими силами запрещено. Ненадлежащее техническое обслуживание может стать причиной поражения электрическим током или возгорания. Для проведения технического обслуживания свяжитесь с авторизованным сервисным центром Electrolux.
3. Перед обращением в сервисный центр выясните следующее.

Проблемы	Вероятные причины	Дальнейшие действия
Блок не работает.	Срабатывание предохранителя или автоматического выключателя.	Замените предохранитель или выполните сброс автоматического выключателя.
	Перебой в подаче электроэнергии.	После возобновления электропитания перезапустите блок.
	Питание не подключено.	Подключите питание.
Блок запускается, но сразу же останавливается.	Недостаточное питание в пульте дистанционного управления.	Установите новую батарею.
	Пульт дистанционного управления находится слишком далеко от блока.	Радиус действия пульта составляет 8 м.
Плохое охлаждение	Засорён вход или выход воздуха в наружном блоке.	Удалить засоры.
	Засорён вход или выход воздуха в наружном блоке.	Удалить засоры.
	Неверные настройки температуры.	Отрегулируйте настройки с беспроводного пульта дистанционного управления или с проводного пульта.
	Задана слишком низкая частота вращения вентилятора.	Отрегулируйте настройки с беспроводного пульта дистанционного управления или с проводного пульта.
	Неправильное направление ветра.	Отрегулируйте настройки с беспроводного пульта дистанционного управления или с проводного пульта.
	Открыта дверь или окно. Прямые солнечные лучи. В помещении слишком много людей. Фильтр засорён или загрязнён.	Закройте дверь или окно. Закройте шторы или жалюзи. Очистите фильтр.

Примечание

Если проблема не решается после проверки вышеуказанных пунктов, обратитесь в сервисный центр Electrolux и опишите ситуации и модели.

Следующие обстоятельства не являются неисправностями:

Неисправность	Причина	
Блок не работает	Блок запускается сразу после его выключения.	Реле защиты от перегрузки запускает блок после 3-минутной задержки.
	Питание только что включено.	Режим ожидания длится примерно 1 минуту.
Блок издаёт шум.	Сразу после включения блока слышен слабый треск.	Этот шум создаётся при активации электронного расширительного клапана.
	Во время охлаждения слышен непрерывный шум.	Это звук газообразного хладагента, протекающего внутри блока.
	При запуске или остановке блока слышен звук.	Этот звук возникает при прекращении циркуляции газообразного хладагента.
Блок выделяет посторонний запах.	Во время запуска или после запуска слышен слабый непрерывный звук.	Это звук работающего дренажа.
	При запуске или после запуска слышен треск.	Этот звук вызван расширением панели или других деталей блока в результате изменения температуры.
	Во время работы.	Блок всасывает запах из помещения, после чего выдувает его обратно.
	В помещении слишком много людей. Фильтр засорён или загрязнён.	Очистите фильтр.

Код неисправности



Внимание!

1. В случае нештатных проявлений (например, появления неприятного запаха) немедленно выключите устройство и отключите питание. Затем обратитесь в авторизованный сервисный центр Electrolux. При продолжении работы кондиционера в условиях нештатной ситуации он может получить повреждения, что

приведет к повышенному риску поражения электрическим током или возгорания.

2. Ремонтировать кондиционер своими силами запрещено. Ненадлежащее техническое обслуживание может стать причиной поражения электрическим током или возгорания. Обратитесь в авторизованный сервисный центр Electrolux и вызовите специалиста по ремонту.

Пояснения относительно отображаемого на главной плате кода неисправности представлены в таблице ниже.

№	Код неисправности	Ошибка
1	E1	Сработала защита компрессора по высокому давлению
2	E3	Сработала защита компрессора по низкому давлению, защита от недостатка хладагента и установлен режим сбора хладагента
3	E4	Сработала защита компрессора по температуре нагнетаемого воздуха
4	F4	Ошибка датчика температуры на стороне нагнетания компрессора

Техническое обслуживание и уход

Регулярные проверки, техническое обслуживание и уход могут продлить срок службы блока. Для обслуживания кондиционеров должен быть назначен ответственный специалист.

Наружный теплообменник

Наружный теплообменник необходимо чистить регулярно, не реже одного раза в два месяца. Для удаления пыли с теплообменника можно использовать пылесос с нейлоновой щеткой. Также для очистки теплообменника можно использовать сжатый воздух (при наличии). Чистить блок водой запрещено.

Дренажная труба

Регулярно проверяйте дренажную трубу на предмет засоров. Должен обеспечиваться беспрепятственный слив конденсата

Замечания по сезонному использованию

1. Убедитесь в отсутствии засоров во впускных и выпускных воздушных каналах.
2. Проверьте надёжность заземления.
3. Проверьте, заменены ли батареи в пульте дистанционного управления.
4. Проверьте правильность установки воздушного фильтра.
5. Перед запуском блока после длительного простоя он должен простоять подключенным к электропитанию в течение 8 часов, достаточных для прогрева наружного компрессора.
6. Проверьте надёжность установки наружного блока. При возникновении любых проблем обратитесь в авторизованный сервисный центр Electrolux.

Техническое обслуживание после сезонного использования

1. Отключите питание всей системы.
2. Очистите воздушный фильтр и наружный корпус наружного блока.
3. Удалите всю пыль и мусор с наружного блока.
4. При наличии на наружном блоке следов ржавчины необходимо предотвратить её распространение путём нанесения на блок тонкого слоя краски.

Замена деталей

Детали и компоненты можно приобрести в ближайшем офисе Electrolux или у дистрибьютора продукции Electrolux.

Примечание

В процессе проверки блока на утечку воздуха и герметичность, не допускается вводить в контур хладагента кислород, C2H2 или другой взрывоопасный газ. В противном случае, это может стать опасным фактором. Для

проведения таких испытаний рекомендуется использовать азот или хладагент

Послепродажное обслуживание

При обнаружении дефектов качества или других проблемы обратитесь за помощью в местный отдел послепродажного обслуживания Electrolux.

Действуют следующие гарантийные условия:

1. Первичный запуск продукта должен выполняться техническими специалистами из сервисного центра Electrolux или лицами, назначенными компанией Electrolux.
2. Используются только запчасти производства Electrolux.
3. Все инструкции по эксплуатации и техническому обслуживанию блока, представленные в данном руководстве, подлежат строгому соблюдению с учётом установленных сроков и периодичности.
4. При любом нарушении вышеуказанных условий гарантия аннулируется

Транспортировка и хранение

Блоки в упаковке изготовителя могут транспортироваться всеми видами крытого транспорта в соответствии с правилами перевозки грузов, действующими на данном виде транспорта.

При транспортировании должны быть исключены любые возможные удары и перемещения упаковок с блоками внутри транспортного средства.

Транспортирование и штабелирование производить в соответствии с манипуляционными знаками, указанными на упаковке.

Блоки должны храниться в упаковке изготовителя.

Утилизация

По окончании срока службы блока следует утилизировать. Подробную информацию по утилизации блока Вы можете получить у представителя местного органа власти.

Сертификация

Товар сертифицирован на территории Таможенного союза.

Товар соответствует требованиям:
ТР ТС 004/2011 "О безопасности низковольтного оборудования"
ТР ТС 010/2011 "О безопасности машин и оборудования"
ТР ТС 020/2011 "Электромагнитная совместимость технических средств"

Изготовитель оставляет за собой право на внесение изменений в конструкцию и характеристики прибора.

Electrolux is a registered trademark used under license from AB Electrolux (publ).
Электролюкс — зарегистрированная торговая марка, используемая в соответствии с лицензией AB Electrolux (публ.). Сделано в Китае.

Условия гарантии

Поздравляем Вас с приобретением техники отличного качества! Настоящий документ не ограничивает определенные законом права потребителей, но дополняет и уточняет оговоренные законом обязательства, предполагающие соглашение сторон либо договор.

Настоящая гарантия действительна только на территории РФ и только на изделия, купленные на территории РФ. Гарантия распространяется только на дефекты производственного характера (дефекты материала, изготовления или сборки изделия). Настоящая гарантия включает в себя выполнение уполномоченным сервисным центром ремонтных работ и замену дефектных деталей или изделия в сервисном центре или у Покупателя (по усмотрению сервисного центра). Гарантийные работы выполняются уполномоченной производителем организацией.

Правильное заполнение гарантийного талона

Внимательно ознакомьтесь с гарантийным талоном. Он должен быть полностью и правильно заполнен, а также иметь штамп организации Продавца с отметкой о дате продажи. При первом запуске в эксплуатацию, организация производившая его, должна поставить свой штамп с отметкой о дате запуска. Запрещается вносить в Гарантийный талон какие-либо изменения, а также стирать или переписывать какие-либо указанные в нем данные.

Внешний вид и комплектность изделия

Тщательно проверьте внешний вид изделия и его комплектность, все претензии по внешнему виду и комплектности изделия предъявляйте Продавцу при покупке изделия.

Общие правила установки (подключения) изделия

Установка и/или подключение изделий допускается исключительно специалистами специализированных организаций, имеющими лицензии, установленные российским законодательством на данный вид работ.

Производитель оставляет за собой право вносить изменения в конструкцию, комплектацию или технологию изготовления изделия, с целью улучшения его технологических характеристик. Такие изменения вносятся в изделие без предварительного уведомления Покупателей и не влекут за собой обязательств по изменению и/или улучшению ранее выпущенных изделий.

Убедительно просим Вас во избежание недоразумений до установки/эксплуатации изделия внимательно изучить его инструкцию по эксплуатации.

Запрещается вносить в Гарантийный талон какие-либо изменения, а так же стирать или переписывать какие-либо указанные в нем данные.

Срок действия гарантии

Настоящая гарантия имеет силу только в случае, если Гарантийный талон полностью, правильно и разборчиво заполнен и в нем указаны: модель изделия, его серийный номер, наименование и адрес Продавца, дата продажи, а также имеется подпись и штамп Продавца.

Условием предоставления дополнительного сервисного обслуживания является обязательное проведение ежегодного технического обслуживания водонагревателя, специалистом авторизованного сервисного центра с занесением информации в соответствующую графу гарантийного талона, с момента начала эксплуатации. При отсутствии соответствующих документов гарантийный срок исчисляется с момента изготовления оборудования. Дата изготовления определяется по серийному номеру на заводской табличке. Гарантия на оборудование — 2 года.

Действительность гарантии

Настоящая гарантия включает в себя выполнение уполномоченным сервисным центром ремонтных работ и замену дефектных деталей изделия в срок не более 45 (сорока пяти) дней. Настоящая гарантия не дает права на возмещение и покрытие ущерба, происшедшего в результате переделки и регулировки изделия, без предварительного письменного согласия изготовителя, с целью приведения его в соответствие с национальными или местными техническими стандартами и нормами безопасности. Также обращаем внимание Покупателя на то, что в соответствии с Жилищным Кодексом РФ Покупатель обязан согласовать монтаж купленного оборудования с эксплуатирующей организацией и компетентными органами исполнительной власти субъекта Российской Федерации. Продавец и Изготовитель не несут ответственность за любые неблагоприятные последствия, связанные с использованием Покупателем купленного изделия надлежащего

качества без утвержденного плана монтажа и разрешения вышеуказанных организаций.

Настоящая гарантия не распространяется на:

Монтажные работы, а так же регламентные работы при плановых технических обслуживаниях, включая диагностические и регулировочные работы, а также расходные при этом материалы. Любые адаптации и изменения изделия, в т.ч. с целью усовершенствования и расширения обычной сферы его применения, которая указана в Инструкции по эксплуатации изделия, без предварительного письменного согласия изготовителя. Нормальный износ любых других деталей, естественное старение лакокрасочного покрытия, резиновых элементов (прокладки и уплотнения) и других сменных и быстроизнашивающихся деталей и узлов имеющих свой ограниченный срок службы, а так же на затраты связанные с воздействием выпадающих из нагреваемой воды солей (накипи).

Слабые посторонние звуки, шум, вибрация, которые не влияют на характеристики и работоспособность изделия или его элементов. Ущерб в результате неполного или несоответствующего обслуживания (например, не выполнение ежегодного технического обслуживания).

Настоящая гарантия не предоставляется в случаях:

Если будет полностью/частично изменен, стерт, удален или будет неразборчив серийный номер изделия; Использования изделия не по его прямому назначению, не в соответствии с его Инструкцией по эксплуатации, в том числе, эксплуатации изделия с перегрузкой или совместно со вспомогательным оборудованием, не рекомендуемым Продавцом (изготовителем); Наличия на изделии механических повреждений (сколов, трещин, и т.д.), воздействий на изделие чрезмерной силы, химически агрессивных веществ, высоких температур, повышенной влажности/запыленности, концентрированных паров, если что-либо из перечисленного стало причиной неисправности изделия; Ремонта/наладки/инсталляции/адаптации/пуска в эксплуатацию изделия не уполномоченными на то организациями/лицами; Стихийных бедствий (пожар, наводнение и т.д.) и других причин находящихся вне контроля Продавца (изготовителя) и Покупателя, которые причинили вред изделию; Неправильного подключения изделия к водопроводной сети, а также неисправностей (не соответствия рабочим параметрам и безопасности) водопроводной сети и прочих внешних сетей; Неправильного хранения изделия;

Покупатель-потребитель предупрежден о том, что в соответствии с п.11 "Перечня непродовольственных товаров надлежащего качества, не подлежащих возврату или обмену на аналогичный товар другого размера, формы, габарита, фасона, расцветки или комплектации" Пост.Правительства РФ от 19.01.1998. №55 он не вправе требовать обмена купленного изделия в порядке ст. 25 Закона "О защите прав потребителей" и ст. 502 ГК РФ.

С момента подписания Покупателем Гарантийного талона считается, что:

Вся необходимая информация о купленном изделии и его потребительских свойствах в соответствии со ст. 10 Закона "О защите прав потребителей" предоставлена Покупателю в полном объеме; Покупатель получил Инструкцию по эксплуатации на русском языке; Покупатель ознакомлен и согласен с условиями гарантийного обслуживания, особенностями монтажа и эксплуатации купленного изделия; Покупатель претензий к внешнему виду, комплектности купленного изделия не имеет.

Подпись Покупателя:

Дата:

Заполняется при продаже

Модель:.....

Серийный номер:.....

Наименование и адрес продавца.....

Телефон.....

Дата продажи.....

Ф.И.О и подпись продавца.....

Заполняется при монтаже и пуске в эксплуатацию

Дата монтажа.....

Дата пуска в эксплуатацию.....

Наименование и адрес организации.....

Телефон.....

Ф.И.О и подпись технического специалиста.....

Заполняется при проведении технического обслуживания

ТАЛОН НА ГАРАНТИЙНОЕ ОБСЛУЖИВАНИЕ



Electrolux

Штамп продавца

Штамп организации

Электролюкс – зарегистрированная торговая марка,
используемая в соответствии с лицензией
AB Electrolux (публ).
Electrolux is a registered trademark used under license
from AB Electrolux (publ).

В тексте и цифровых обозначениях инструкции могут
быть допущены технические ошибки и опечатки.
Изменения технических характеристик и ассортимента
могут быть произведены без предварительного
уведомления.

C E EAC IPX4

