



Фанкойлы



Напольного и потолочного
исполнения

Серия «В,Е,Л»

Полное техническое руководство



Содержание

1. Общая информация	- 4
1.1 Описание	- 4
1.2 Преимущества	- 4
1.3 Идентификация аббревиатура	- 4
1.4 Внешний вид	- 5
2. Технические характеристики	- 6
2.1. Таблица основных технических характеристик	- 6
2.2 Таблицы производительности	- 10
3. Габаритные размеры	- 19
4. Электрическая схема	- 21
5. Монтаж, эксплуатация и техобслуживание	- 21
5.1 Выбор площадки для монтажа	- 21
5.2 Монтаж дренажного трубопровода	- 22
6. Спецификация	- 24
7 Управление	- 36
7.1. Функции контроллера.	- 37
7.2 Режимы работы контроллера	- 37

1. Общая информация

1.1 Описание

Фэн-койлы серии DF-D, предназначенные для вертикального и подпотолочного монтажа с забором воздуха спереди или снизу, поставляются в корпусном и бескорпусном исполнениях. Фэн-койлы серии DF-D разработаны и изготовлены на базе передовых технологий. Небольшой размер и толщина агрегата дают ему ряд преимуществ, таких, как экономия места и легкость осуществления монтажа. Применение высококачественных материалов и современных технологий обеспечивают оптимальную производительность и низкий

уровень шума агрегата.

Фэн-койлы серии DF производства Dantex прошли испытания в национальном центре проверки качества систем центрального кондиционирования. Они рекомендованы к использованию Китайской Ассоциацией холодильной промышленности CRRA (China Refrigeration And Air-Conditioner Industry Association). Благодаря небольшим размерам и приятному дизайну агрегаты данной серии подходят для применения как в промышленных, так и в бытовых помещениях.

1.2 Преимущества

- Полное соответствие требованиям безопасности.
 - Плавные линии корпуса агрегата.
 - Широкий диапазон устройств управления.
 - Низкий уровень шума.
- Сокращение потери давления на теплообменниках.
- Легкость в проведении монтажа и работ по техобслуживанию.
 - Воздушный фильтр легко снимается и чистится.
- Съемные лопасти вентилятора для обеспечения легкой и эффективной чистки.
- Вентиляторы приводятся в движение непосредственно однофазным 4х-скоростным конденсаторным дви-

- гателем с постоянно включенным конденсатором.
- Медные трубки/алюминиевое оребрение теплообменника. Аллюминиевое оребрение имеет покрытие из гидрофильного алюминия (опция).
- Агрегат изготовлен из коррозиестойкой оцинкованной стали с электростатическим покрытием.
- Массивный оцинкованный стальной дренажный поддон оснащен теплоизоляцией, предотвращающей запотевание и коррозию.
- Агрегат прошел испытания на производительность в соответствии со стандартами IEC 60335-2-40-2002, EUROVENT6/C/002-2007.

1.3 Идентификация аббревиатура

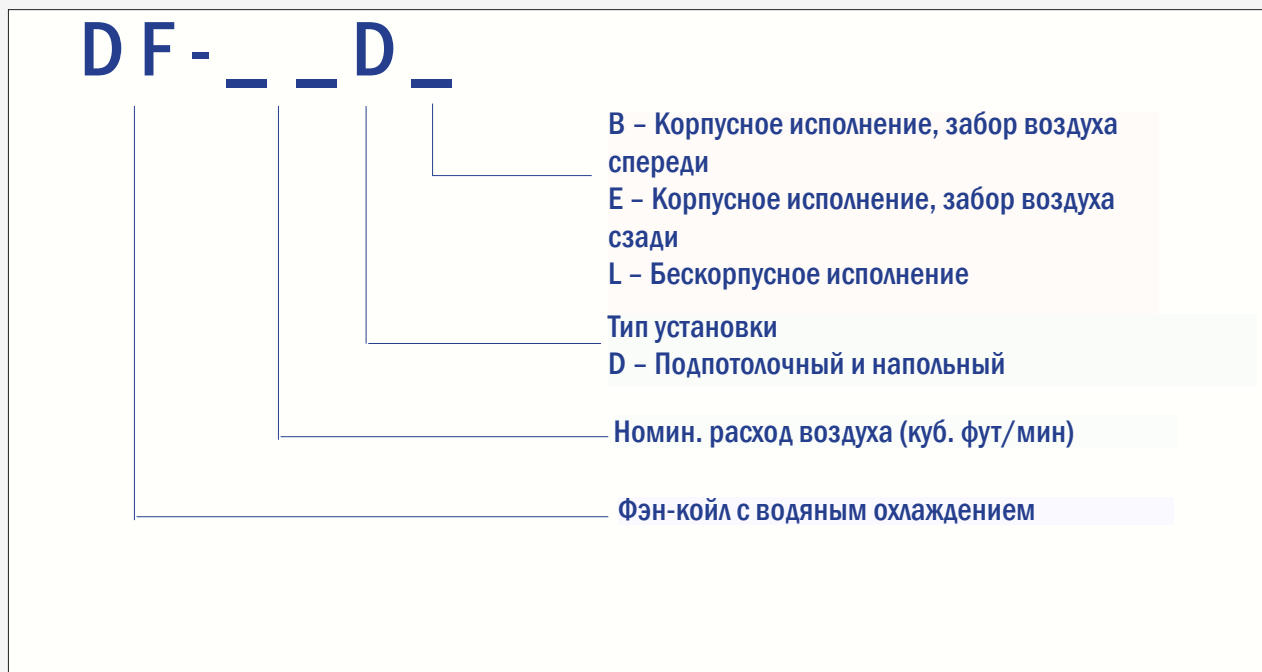

Фанкойлы каналные. Полное техническое руководство

Внешний вид

Потолочные фанкойлы DF-DB



Напольные фанкойлы DF-DB



Напольные фанкойлы DF-DB



Канальные фанкойлы DF-DL



2. Технические характеристики

2.1. Таблица основных технических характеристик

Таблица основных технических характеристик DF-DB, DF-DE

ТИП			DF-150 DB(DE)	DF-250 DB(DE)	DF-300 DB(DE)	DF-400 DB(DE)	DF-450 DB(DE)	
Расход возд.	Высокая скорость	CFM*	150	250	300	400	450	
		м³/ч	255	425	510	680	765	
	Средняя скорость	CFM*	126	224	257	333	389	
		м³/ч	214	380	436	565	660	
	Низкая скорость	CFM*	109	198	210	287	330	
		м³/ч	185	337	356	488	561	
Хладопроизводительность		Вт	1150	1870	2530	3270	3970	
		БТЕ/ч	3925	6380	8630	11160	13550	
Теплопроизводительность		Вт	1520	2530	3490	4580	5640	
		БТЕ/ч	5185	8630	11900	15625	19250	
Ур-ь звук. давл.	Высокая скорость	дБ(А)	32	35	37	39	41	
	Средняя скорость	дБ(А)	30	32	34	36	38	
	Низкая скорость	дБ(А)	28	29	30	33	34	
Расход воды		л/ч	197.8	321.6	435.2	556	671	
Гидравлическое сопротивление		кПа	18.3	10.1	14.2	9.5	10.3	
Теплообм. внутр. блока	Кол-во рядов		3	3	2	2	3	
	Шаг м/у трубами(а) х шаг м/у рядами(б)		мм	25.4×22	25.4×22	25.4×22	25.4×22	25.4×22
	Расстояние между ребрами		мм	1.8	1.8	1.8	1.8	1.8
	Тип оребрения		Негидрофильный алюминий					
	Внеш. диам. и тип трубки		мм	9.53 гладкая трубка				
	Длина х выс. х шир. теплооб.		мм	409×66×254	409×66×254	609×44×254	609×44×254	809×66×254
	Кол-во контуров			2	2	2	2	3
Двигатель вентилятора	Количество		1	1	1	1	1	
	Модель		YDK8-6	YDK15-4A	YSK18-4K	YSK18-4K	YSK20-6A-1	
	Бренд		WELLING	WELLING	WELLING	WELLING	YONGAN	
	Потребл. мощность		Вт	29	30	44	47	36
	Конденсатор		мкФ	1.0	1.0	1.2	2.0	2.0
	Скорость		об/мин	660	970	760	890	750
Внутр. блок	Габ. размеры (Ш×В×Г)		мм	800×626×225	800×626×220	1000×626×225	1000×626×225	1200×626×225
	Упак. размеры (Ш×В×Г)		мм	889×722×312	889×722×312	1089×722×312	1089×722×312	1289×722×312
	Вес нетто/брутто		кг	22.5/26.5	22.5/26.5	26/31	26/31	32.5/38
Управление		проводной контроллер						
Трубопровод	Патр. вход. воды		3/4G	3/4G	3/4G	3/4G	3/4G	
	Патр. выход. воды		3/4G	3/4G	3/4G	3/4G	3/4G	
	Дренажный патрубок		16мм	16мм	16мм	16мм	16мм	

Примечания:

1. Все значения даны для внешнего статического давления 0 Па.
2. Значения хладопроизводительности указаны для следующих условий: темп. воздуха на входе по сухому/мокрому термометру: 27°/19°, темп. воды на входе 7°, разность темп. воды 5°.
3. Значения теплопроизводительности указаны для следующих условий: темп. воздуха на входе по сухому термометру: 21°, темп. воды на входе 60°, уровень расхода воздуха и воды такой же, как в режиме охлаждения.
4. Уровень звукового давления измеряется в беззвучной комнате.

* CFM – куб. фут/мин

Таблица №2 Таблица основных технических характеристик DF-DB, DF-DE:

ТИП		DF-500 DB(DE)	DF-600 DB(DE)	DF-800 DB(DE)	DF-900 DB(DE)	
Расход возд.	Высокая скорость	CFM*	500	600	800	900
		м³/ч	850	1020	1360	1530
	Средняя скорость	CFM*	459	494	680	811
		м³/ч	777	839	1155	1377
	Низкая скорость	CFM*	353	410	476	707
		м³/ч	600	697	808	1200
Хладопроизводительность		Вт	4850	5640	6520	7850
		БТЕ/ч	16550	19245	22200	26800
Теплопроизводительность		Вт	6980	8230	9580	11690
		БТЕ/ч	23815	28080	32685	39885
Ур-шума	Высокая скорость	дБ(А)	43	44	46	48
	Средняя скорость	дБ(А)	39	40	42	45
	Низкая скорость	дБ(А)	35	37	38	42
Расход воды		л/ч	834.2	970.2	1131.2	1350.2
Гидравлическое сопротивление		кПа	24.6	11.4	9.5	12.1
Теплообм. внутр. блока	Кол-во рядов		3	2	2	2
	Шаг м/у трубами(а) х шаг м/у рядами(б)	мм	25.4×22	25.4×22	25.4×22	25.4×22
	Расстояние между ребрами	мм	1.8	1.8	1.8	1.8
	Тип оребрения		Негидрофильный алюминий			
	Внеш. диам. и тип трубки	мм	9.53 гладкая трубка			
	Длина х выс. х шир. теплооб.	мм	809×66×254	1109×44×254	1109×44×254	1109×44×254
	Кол-во контуров		2	2	2	2
Двигатель вентиля- тора	Количество		1	1	1	1
	Модель		YSK27-4A	YSK35-4C	YSK74-4H	YSK125-4CC
	Бренд		WELLING	WELLING	YONGAN	WELLING
	Потребл. мощность	Вт	51	64	97	143
	Конденсатор	мкФ	2.5	2.5	3.0	3.0
	Скорость	об/мин	830	750	1000	1140
Внутр. блок	Габ. размеры (Ш×В×Г)	мм	1200×626×225	1500×626×225	1500×626×225	1500×626×225
	Упак. размеры (Ш×В×Г)	мм	1289×722×312	1589×722×312	1589×722×312	1589×722×312
	Вес нетто/брутто	кг	32.5/38	39/45	39/45	39/45
Управление			проводной контроллер			
Трубо- провод	Патр. вход. воды		3/4G	3/4G	3/4G	3/4G
	Патр. выход. воды		3/4G	3/4G	3/4G	3/4G
	Дренажный патрубок		16мм	16мм	16мм	16мм

Примечания:

1. Все значения даны для внешнего статического давления 0 Па.
2. Значения хладопроизводительности указаны для следующих условий: темп. воздуха на входе по сухому/мокрому термометру: 27°/19°, темп. воды на входе 7°, разность темп. воды 5°.
3. Значения теплопроизводительности указаны для следующих условий: темп. воздуха на входе по сухому термометру: 21°, темп. воды на входе 60°, уровень расхода воздуха и воды такой же, как в режиме охлаждения.
4. Уровень звукового давления измеряется в безэховой комнате.

* CFM – куб. фут/мин

Таблица №3 Таблица основных технических характеристик DF-DL:

ТИП		DF-150 DL	DF-250 DL	DF-300 DL	DF-400 DL	DF-450 DL	
Расход возд.	Высокая скорость	CFM*	150	250	300	400	450
		м³/ч	255	425	510	680	765
	Средняя скорость	CFM*	126	224	257	333	389
		м³/ч	214	376	404	554	609
	Низкая скорость	CFM*	109	198	210	287	330
		м³/ч	185	343	323	458	408
Хладопроизводительность		Вт	1150	1870	2530	3270	3970
		БТЕ/ч	3925	6380	8630	11160	13550
Теплопроизводительность		Вт	1520	2530	3490	4580	5640
		БТЕ/ч	5185	8630	11900	15625	19250
Ур-шума	Высокая скорость	дБ(А)	32	35	37	39	41
	Средняя скорость	дБ(А)	30	32	34	36	38
	Низкая скорость	дБ(А)	28	29	30	33	34
Расход воды		л/ч	197.8	321.6	435.2	556	671
Гидравлическое сопротивление		кПа	18.3	10.1	14.2	9.5	10.3
Теплообм. внутр. блока	Кол-во рядов		3	3	2	2	3
	Шаг м/у трубами(а) х шаг м/у рядами(б)	мм	25.4×22	25.4×22	25.4×22	25.4×22	25.4×22
	Расстояние между ребрами	мм	1.8	1.8	1.8	1.8	1.8
	Тип оребрения		Негидрофильный алюминий				
	Внеш. диам. и тип трубки	мм	9.53 гладкая трубка				
	Длина х выс. х шир. теплооб.	мм	409×66×254	409×66×254	609×44×254	609×44×254	809×66×254
	Кол-во контуров		2	2	2	2	3
Двигатель вентилятора	Количество		1	1	1	1	1
	Модель		YDK8-6	YDK15-4A	YSK18-4K	YSK18-4K	YSK20-6A-1
	Бренд		WELLING	WELLING	WELLING	WELLING	YONGAN
	Потребл. мощность	Вт	29	30	44	47	36
	Конденсатор	мкФ	1.0	1.0	1.2	2.0	2.0
	Скорость	об/мин	660	970	760	890	750
Внутр. блок	Габ. размеры (Ш×В×Г)	мм	550×545×212	550×545×212	750×545×212	750×545×212	950×545×212
	Упак. размеры (Ш×В×Г)	мм	795×640×305	795×640×305	995×640×305	995×640×305	1039×639×305
	Вес нетто/брутто	кг	17/19	17/19	20/23	20/23	25/29
Управление			проводной контроллер				
Трубопровод	Патр. вход. воды		3/4G	3/4G	3/4G	3/4G	3/4G
	Патр. выход. воды		3/4G	3/4G	3/4G	3/4G	3/4G
	Дренажный патрубок		16мм	16мм	16мм	16мм	16мм

Примечания:

1. Все значения даны для внешнего статического давления 0 Па.
2. Значения хладопроизводительности указаны для следующих условий: темп. воздуха на входе по сухому/мокрому термометру: 27°/19°, темп. воды на входе 7°, разность темп. воды 5°.
3. Значения теплопроизводительности указаны для следующих условий: темп. воздуха на входе по сухому термометру: 21°, темп. воды на входе 60°, уровень расхода воздуха и воды такой же, как в режиме охлаждения.
4. Уровень звукового давления измеряется в безэховой комнате.

* CFM – куб. фут/мин

Таблица №4 Таблица основных технических характеристик DF-DL:

ТИП		DF-500 DL	DF-600 DL	DF-800 DL	DF-900 DL	
Расход возд.	Высокая скорость	CFM*	500	600	800	900
		м³/ч	850	1020	1360	1530
	Средняя скорость	CFM*	459	494	680	811
		м³/ч	756	790	1058	1364
	Низкая скорость	CFM*	353	410	476	707
		м³/ч	535	589	880	1148
Хладопроизводительность		Вт	4850	5640	6520	7850
		БТЕ/ч	16550	19245	22200	26800
Теплопроизводительность		Вт	6980	8230	9580	11690
		БТЕ/ч	23815	28080	32685	39885
Ур-шума	Высокая скорость	дБ(А)	43	44	46	48
	Средняя скорость	дБ(А)	39	40	42	45
	Низкая скорость	дБ(А)	35	37	38	42
Расход воды		л/ч	834.2	970.2	1131.2	1350.2
Гидравлическое сопротивление		кПа	24.6	11.4	9.5	12.1
Теплообм. внутр. блока	Кол-во рядов		3	2	2	2
	Шаг м/у трубами(а) х шаг м/у рядами(б)	мм	25.4×22	25.4×22	25.4×22	25.4×22
	Расстояние между ребрами	мм	1.8	1.8	1.8	1.8
	Тип оребрения		Негидрофильный алюминий			
	Внеш. диам. и тип трубки	мм	9.53 гладкая трубка			
	Длина х выс. х шир. теплооб.	мм	809×66×254	1109×44×254	1109×44×254	1109×44×254
	Кол-во контуров		2	2	2	2
Двигатель вентиля- тора	Количество		1	1	1	1
	Модель		YSK27-4A	YSK35-4C	YSK74-4H	YSK125-4CC
	Бренд		WELLING	WELLING	YONGAN	WELLING
	Потребл. мощность	Вт	51	64	97	143
	Конденсатор	мкФ	2.5	2.5	3.0	3.0
	Скорость	об/мин	830	750	1000	1140
Внутр. блок	Габ. размеры (Ш×В×Г)	мм	950×545×212	1250×545×212	1250×545×212	1250×545×212
	Упак. размеры (Ш×В×Г)	мм	1039×639×305	1495×640×305	1495×640×305	1495×640×305
	Вес нетто/брутто	кг	25/29	32/36	32/36	32/36
Управление			проводной контроллер			
Трубо- провод	Патр. вход. воды		3/4G	3/4G	3/4G	3/4G
	Патр. выход. воды		3/4G	3/4G	3/4G	3/4G
	Дренажный патрубок		16мм	16мм	16мм	16мм

Примечания:

1. Все значения даны для внешнего статического давления 0 Па.
2. Значения хладопроизводительности указаны для следующих условий: темп. воздуха на входе по сухому/мокрому термометру: 27°/19°, темп. воды на входе 7°, разность темп. воды 5°.
3. Значения теплопроизводительности указаны для следующих условий: темп. воздуха на входе по сухому термометру: 210, темп. воды на входе 60°, уровень расхода воздуха и воды такой же, как в режиме охлаждения.
4. Уровень звукового давления измеряется в безэховой комнате.

* CFM – куб. фут/мин

Фанкойлы канальные. Полное техническое руководство

2.2 Таблицы производительности

Таблица №5 Хладагрозводительность:

Модель	Скор.	Темп. возд. на входе		Вода		Δ темп. воды	ESP	Скор. вент.	Расход. возд.	Темп. возд. на выходе		Производ.		Расх. воды	Потеря давл. воды	Вес
		DB	WB	EWT	LWT					DB	WB	Общ.	Явн.			
		°C	°C	°C	°C	°C	Па	об/мин	м³/ч	°C	°C	кВт	кВт	м³/ч	кПа	кг
DF-150 DB DF-150 DE DF-150 DL	Скор.	26.7	19.4	7	12	5	0	660	255	14.6	13.9	1.12	0.77	0.19	2.84	22.5
				5.5	14.5	9	0	660	255	17.6	16.6	0.62	0.42	0.10	0.71	22.5
	Выс.	27	19	7	12	5	0	660	255	14.6	13.6	1.07	0.79	0.18	2.63	22.5
				5.5	14.5	9	0	660	255	17.1	16.2	0.59	0.43	0.09	0.66	22.5
	Ср.	29	21	7	12	5	0	660	255	15	14	1.38	0.88	0.24	3.97	22.5
				5.5	14.5	9	0	660	255	18.4	17.4	0.76	0.48	0.12	0.99	22.5
	Ср.	26.7	19.4	7	12	5	0	600	214	14.2	13.2	0.98	0.71	0.16	2.25	22.5
				5.5	14.5	9	0	600	214	17	16.2	0.54	0.39	0.08	0.56	22.5
	Ср.	27	19	7	12	5	0	600	214	14	13.1	0.93	0.73	0.15	2.08	22.5
				5.5	14.5	9	0	600	214	16.9	16	0.51	0.40	0.08	0.52	22.5
	Ср.	29	21	7	12	5	0	600	214	14.2	13.3	1.19	0.8	0.19	3.15	22.5
				5.5	14.5	9	0	600	214	18	17.1	0.65	0.44	0.10	0.79	22.5
DF-250 DB DF-250 DE DF-250 DL	Скор.	26.7	19.4	7	12	5	0	550	185	13.6	12.7	0.93	0.67	0.15	2.08	22.5
				5.5	14.5	9	0	550	185	17	16	0.51	0.37	0.08	0.52	22.5
	Нив.	27	19	7	12	5	0	550	185	13.8	12.9	0.89	0.69	0.14	1.92	22.5
				5.5	14.5	9	0	550	185	16.7	15.7	0.49	0.38	0.07	0.48	22.5
	Ср.	29	21	7	12	5	0	550	185	13.5	12.6	1.14	0.76	0.18	2.91	22.5
				5.5	14.5	9	0	550	185	17.6	16.7	0.63	0.42	0.09	0.73	22.5
	Ср.	26.7	19.4	7	12	5	0	970	425	14.6	13.9	1.85	1.32	0.32	5.35	22.5
				5.5	14.5	9	0	970	425	17.6	16.6	1.02	0.73	0.16	1.34	22.5
	Выс.	27	19	7	12	5	0	970	425	14.6	13.6	1.77	1.37	0.3	4.96	22.5
				5.5	14.5	9	0	970	425	17.1	16.2	0.97	0.75	0.15	1.24	22.5
	Ср.	29	21	7	12	5	0	970	425	15	14	2.28	1.5	0.39	7.49	22.5
				5.5	14.5	9	0	970	425	18.4	17.4	1.25	0.83	0.20	1.87	22.5
Ср.	26.7	19.4	7	12	5	0	900	380	14.2	13.2	1.71	1.21	0.29	4.69	22.5	
			5.5	14.5	9	0	900	380	17	16.2	0.94	0.67	0.15	1.17	22.5	
Ср.	27	19	7	12	5	0	900	380	14	13.1	1.63	1.25	0.28	4.35	22.5	
			5.5	14.5	9	0	900	380	16.9	16	0.90	0.69	0.14	1.09	22.5	
Ср.	29	21	7	12	5	0	900	380	14.2	13.3	2.09	1.37	0.36	6.54	22.5	
			5.5	14.5	9	0	900	380	18	17.1	1.15	0.75	0.18	1.64	22.5	

Модель	Скор.	Темп. возд. на входе		Вода		Δ темп. воды	ESP	Скор. вент. об/мин	Расход возд. м³/ч	Темп. возд. на выходе		Производ.		Расх. воды м³/ч	Потеря давл. воды кПа	Вес кг	
		DB	WB	EWT	LWT					DB	WB	Общ.	Явн.				
DF-300 DB DF-300 DE DF-300 DL	Выс.	26.7	19.4	7	12	5	0	760	510	14.6	13.9	2.49	1.85	0.43	4.19	26	
				5.5	14.5	9	0	760	510	17.6	16.6	1.37	1.02	0.22	1.05	26	
		7	12	5	0	760	510	14.6	13.6	2.37	1.91	0.41	3.84	26			
	Ср.	29	21	7	12	5	0	760	510	17.1	16.2	1.30	1.05	0.21	0.96	26	
				5.5	14.5	9	0	760	510	15	14	3.1	2.11	0.53	6.14	26	
		7	12	5	0	760	510	18.4	17.4	1.71	1.16	0.27	1.54	26			
	Низ.	26.7	19.4	7	12	5	0	680	436	14.2	13.2	2.21	1.63	0.38	3.41	26	
				5.5	14.5	9	0	680	436	17	16.2	1.22	0.90	0.19	0.85	26	
		7	12	5	0	680	436	14	13.1	2.1	1.68	0.36	3.12	26			
	DF-400 DB DF-400 DE DF-400 DL	Выс.	27	19	7	12	5	0	890	565	16.7	15.7	2.34	1.57	0.4	3.76	26
					5.5	14.5	9	0	890	565	13.5	12.6	1.29	0.86	0.20	0.94	26
			7	12	5	0	890	680	17.6	16.7	3.21	2.43	0.55	6.12	26		
Ср.		29	21	7	12	5	0	890	680	14.6	13.9	1.77	1.34	0.28	1.53	26	
				5.5	14.5	9	0	890	680	17.6	16.6	3.05	2.51	0.52	5.59	26	
		7	12	5	0	890	680	14.6	13.6	1.68	1.38	0.26	1.40	26			
Низ.		29	21	7	12	5	0	890	680	17.1	16.2	4.01	2.77	0.69	9.03	26	
				5.5	14.5	9	0	890	680	15	14	2.21	1.52	0.35	2.26	26	
		7	12	5	0	890	680	18.4	17.4	2.79	2.09	0.48	4.8	26			

DF-450 DB DF-450 DE DF-450 DL	Выс.	26.7	19.4	7	12	5	0	750	765	14.6	13.9	3.94	2.71	0.68	8.49	32.5
				5.5	14.5	9	0	750	765	17.6	16.6	2.17	1.49	0.34	2.12	32.5
		27	19	7	12	5	0	750	765	14.6	13.6	3.77	2.79	0.65	7.89	32.5
	Ср.			5.5	14.5	9	0	750	765	17.1	16.2	2.07	1.53	0.33	1.97	32.5
		29	21	7	12	5	0	750	765	15	14	4.78	3.06	0.82	11.64	32.5
				5.5	14.5	9	0	750	765	18.4	17.4	2.63	1.68	0.41	2.91	32.5
	Низ.	26.7	19.4	7	12	5	0	610	660	14.2	13.2	3.53	2.4	0.61	7.07	32.5
				5.5	14.5	9	0	610	660	17	16.2	1.94	1.32	0.31	1.77	32.5
		27	19	7	12	5	0	610	660	14	13.1	3.37	2.47	0.58	6.57	32.5
				5.5	14.5	9	0	610	660	16.9	16	1.85	1.36	0.29	1.64	32.5
		29	21	7	12	5	0	610	660	14.2	13.3	4.26	2.71	0.73	9.65	32.5
				5.5	14.5	9	0	610	660	18	17.1	2.34	1.49	0.37	2.41	32.5
	26.7	19.4	7	12	5	0	500	561	13.6	12.7	3.11	2.1	0.53	5.75	32.5	
			5.5	14.5	9	0	500	561	17	16	1.71	1.16	0.27	1.44	32.5	
	27	19	7	12	5	0	500	561	13.8	12.9	2.98	2.16	0.51	5.35	32.5	
			5.5	14.5	9	0	500	561	16.7	15.7	1.64	1.19	0.26	1.34	32.5	
	29	21	7	12	5	0	500	561	13.5	12.6	3.75	2.37	0.65	7.83	32.5	
			5.5	14.5	9	0	500	561	17.6	16.7	2.06	1.30	0.33	1.96	32.5	

Модель	Скор.	Темп. возд. на входе		Вода		Δ темп. воды	ESP	Скор. вент. об/мин	Расход. возд. м³/ч	Темп. возд. на выходе		Производ.		Расх. воды м³/ч	Потеря давл. воды кПа	Вес кг	
		DB	WB	EWT	LWT					DB	WB	Общ.	Явн.				
DF-500 B DF-500 E DF-500 L	Выс.	26.7	19.4	7	12	5	0	830	850	14.6	13.9	4.77	3.3	0.82	9.66	32.5	
				5.5	14.5	9	0	830	850	17.6	16.6	2.62	1.82	0.41	2.42	32.5	
		7	12	5	0	830	850	14.6	13.6	4.56	3.4	0.78	8.97	32.5			
	Ср.	29	21	7	12	5	0	830	850	17.1	16.2	2.51	1.87	0.39	2.24	32.5	
				5.5	14.5	9	0	830	850	15	14	5.79	3.73	1	13.28	32.5	
		7	12	5	0	830	850	18.4	17.4	3.18	2.05	0.50	3.32	32.5			
	Низ.	26.7	19.4	7	12	5	0	670	777	14.2	13.2	4.46	3.07	0.77	8.66	32.5	
				5.5	14.5	9	0	670	777	17	16.2	2.45	1.69	0.39	2.17	32.5	
		7	12	5	0	670	777	14	13.1	4.27	3.16	0.73	8.04	32.5			
	DF-600 B DF-600 E DF-600 L	Выс.	27	19	7	12	5	0	670	777	16.9	16	2.35	1.74	0.37	2.01	32.5
					5.5	14.5	9	0	670	777	14.2	13.3	5.41	3.47	0.93	11.88	32.5
			7	12	5	0	670	777	18	17.1	2.98	1.91	0.47	2.97	32.5		
Ср.		26.7	19.4	7	12	5	0	550	600	13.6	12.7	3.67	2.48	0.63	6.27	32.5	
				5.5	14.5	9	0	550	600	17	16	2.02	1.36	0.32	1.57	32.5	
		7	12	5	0	550	600	13.8	12.9	3.51	2.55	0.6	5.83	32.5			
Низ.		27	19	7	12	5	0	550	600	16.7	15.7	1.93	1.40	0.30	1.46	32.5	
				5.5	14.5	9	0	550	600	13.5	12.6	4.43	2.8	0.76	8.54	32.5	
		7	12	5	0	550	600	17.6	16.7	2.44	1.54	0.38	2.14	32.5			
DF-600 B DF-600 E DF-600 L		Выс.	26.7	19.4	7	12	5	0	750	1020	14.6	13.9	5.16	3.74	0.89	7.49	39
					5.5	14.5	9	0	750	1020	17.6	16.6	2.84	2.06	0.45	1.87	39
			7	12	5	0	750	1020	14.6	13.6	4.91	3.86	0.84	6.86	39		
	Ср.	27	19	7	12	5	0	750	1020	17.1	16.2	2.70	2.12	0.42	1.72	39	
				5.5	14.5	9	0	750	1020	15	14	6.36	4.25	1.09	10.8	39	
		7	12	5	0	750	1020	18.4	17.4	3.50	2.34	0.55	2.70	39			
	Низ.	26.7	19.4	7	12	5	0	640	839	14.2	13.2	4.44	3.18	0.76	5.75	39	
				5.5	14.5	9	0	640	839	17	16.2	2.44	1.75	0.38	1.44	39	
		7	12	5	0	640	839	14	13.1	4.23	3.28	0.73	5.27	39			
	DF-600 B DF-600 E DF-600 L	Выс.	27	19	7	12	5	0	640	839	16.9	16	2.33	1.80	0.37	1.32	39
					5.5	14.5	9	0	640	839	14.2	13.3	5.46	3.62	0.94	8.25	39
			7	12	5	0	640	839	18	17.1	3.00	1.99	0.47	2.06	39		
Ср.		26.7	19.4	7	12	5	0	540	697	13.6	12.7	3.84	2.73	0.66	4.46	39	
				5.5	14.5	9	0	540	697	17	16	2.11	1.50	0.33	1.12	39	
		7	12	5	0	540	697	13.8	12.9	3.66	2.81	0.63	4.09	39			
Низ.		27	19	7	12	5	0	540	697	16.7	15.7	2.01	1.55	0.32	1.02	39	
				5.5	14.5	9	0	540	697	13.5	12.6	4.71	3.1	0.81	6.37	39	
		7	12	5	0	540	697	17.6	16.7	2.59	1.71	0.41	1.59	39			

Фанкойлы канальные. Полное техническое руководство

Выс.	26.7	19.4	7	12	5	0	1000	1360	14.6	13.9	6.41	4.72	1.1	11	39	
			5.5	14.5	9	0	1000	1360	17.6	16.6	3.53	2.60	0.55	2.75	39	
			7	12	5	0	1000	1360	14.6	13.6	6.09	4.87	1.05	10.06	39	
	27	19	5.5	14.5	9	0	1000	1360	17.1	16.2	3.35	2.68	0.53	2.52	39	
			7	12	5	0	1000	1360	15	14	7.93	5.37	1.36	15.98	39	
			5.5	14.5	9	0	1000	1360	18.4	17.4	4.36	2.95	0.68	4.00	39	
	Ср.	26.7	19.4	7	12	5	0	950	1155	14.2	13.2	5.66	4.13	0.97	8.85	39
				5.5	14.5	9	0	950	1155	17	16.2	3.11	2.27	0.49	2.21	39
				7	12	5	0	950	1155	14	13.1	5.39	4.26	0.93	8.11	39
27		19	5.5	14.5	9	0	950	1155	16.9	16	2.96	2.34	0.47	2.03	39	
			7	12	5	0	950	1155	14.2	13.3	6.99	4.7	1.2	12.8	39	
			5.5	14.5	9	0	950	1155	18	17.1	3.84	2.59	0.60	3.20	39	
26.7		19.4	7	12	5	0	860	808	13.6	12.7	4.3	3.08	0.74	5.46	39	
			5.5	14.5	9	0	860	808	17	16	2.37	1.69	0.37	1.37	39	
			7	12	5	0	860	808	13.8	12.9	4.09	3.17	0.7	5	39	
27	19	5.5	14.5	9	0	860	808	16.7	15.7	2.25	1.74	0.35	1.25	39		
		7	12	5	0	860	808	13.5	12.6	5.28	3.5	0.91	7.83	39		
		5.5	14.5	9	0	860	808	17.6	16.7	2.90	1.93	0.46	1.96	39		
Низ.	29	21	7	12	5	0	860	808	13.5	12.6	5.28	3.5	0.91	7.83	39	
			5.5	14.5	9	0	860	808	17.6	16.7	2.90	1.93	0.46	1.96	39	
			7	12	5	0	860	808	13.5	12.6	5.28	3.5	0.91	7.83	39	

Модель	Скор.	Темп. возд. на входе		Вода		Δ темп. воды	ESP	Скор. вент. об/мин	Расход. возд. м³/ч	Темп. возд. на выходе		Производ.		Расх. воды м³/ч	Потеря давл. воды кПа	Вес кг
		DB	WB	EWT	LWT					DB	WB	Общ.	Явн.			
DF-900 DB DF-900 DE DF-900 DL	Выс.	26.7	19.4	7	12	5	0	1140	1530	14.6	13.9	7.59	5.65	1.3	14.4	39
				5.5	14.5	9	0	1140	1530	17.6	16.6	4.17	3.11	0.65	3.60	39
				7	12	5	0	1140	1530	14.6	13.6	7.25	5.86	1.25	13.37	39
		29	21	5.5	14.5	9	0	1140	1530	17.1	16.2	3.99	3.22	0.63	3.34	39
				7	12	5	0	1140	1530	15	14	9.35	6.41	1.61	20.29	39
				5.5	14.5	9	0	1140	1530	18.4	17.4	5.14	3.53	0.81	5.07	39
	Ср.	26.7	19.4	7	12	5	0	1040	1377	14.2	13.2	7.07	5.23	0.40	12.83	39
				5.5	14.5	9	0	1040	1377	17	16.2	3.89	2.88	0.20	3.21	39
				7	12	5	0	1040	1377	14	13.1	6.76	5.42	1.16	11.91	39
	Низ.	27	19	5.5	14.5	9	0	1040	1377	16.9	16	3.72	2.98	0.58	2.98	39
				7	12	5	0	1040	1377	14.2	13.3	8.7	5.93	1.5	18.04	39
				5.5	14.5	9	0	1040	1377	18	17.1	4.79	3.26	0.75	4.51	39
	26.7	19.4	7	12	5	0	930	1200	13.6	12.7	6.44	4.73	1.11	11.01	39	
			5.5	14.5	9	0	930	1200	17	16	3.54	2.60	0.56	2.75	39	
			7	12	5	0	930	1200	13.8	12.9	6.16	4.89	1.06	10.22	39	
	27	19	5.5	14.5	9	0	930	1200	16.7	15.7	3.39	2.69	0.53	2.56	39	
			7	12	5	0	930	1200	13.5	12.6	7.92	5.36	1.36	15.44	39	
			5.5	14.5	9	0	930	1200	17.6	16.7	4.36	2.95	0.68	3.86	39	

Примечание:

ESP: внешнее статическое давление; DB: темп. по сухому термометру; WB: темп. по мокрому термометру; EWT: темп. воды на входе
LWT: темп. воды на выходе; PWR: мощность

Фанкойлы канальные. Полное техническое руководство

Теплопроизводительность агрегатов:

Модель	Расх. возд. (Выс. ск.) м³/ч	Из-мен. темп. воды °C	Темп. воздуха на входе (21°C по сухому термометру)																							
			35			40			45			50			55			60			65			70		
			Расх. воды м³/ч	Ох кВт	Пад. давл. воды кПа	Расх. воды м³/ч	Ох кВт	Пад. давл. воды кПа	Расх. воды м³/ч	Ох кВт	Пад. давл. воды кПа	Расх. воды м³/ч	Ох кВт	Пад. давл. воды кПа	Расх. воды м³/ч	Ох кВт	Пад. давл. воды кПа	Расх. воды м³/ч	Ох кВт	Пад. давл. воды кПа	Расх. воды м³/ч	Ох кВт	Пад. давл. воды кПа	Расх. воды м³/ч	Ох кВт	Пад. давл. воды кПа
DF-150 DB DF-150 DE DF-150 DL	255	10	0.57	0.05	0.12	1.05	0.09	0.12	1.49	0.13	0.61	1.92	0.16	0.94	2.34	0.20	1.32	2.76	0.24	1.74	3.17	0.27	18.00	3.58	0.31	2.72
			0.73	0.08	0.27	1.18	0.13	1.02	1.60	0.17	1.02	2.02	0.22	1.51	2.44	0.26	2.07	2.85	0.31	2.70	3.26	0.35	23.33	3.67	0.39	4.15
			0.80	0.10	0.39	1.23	0.15	1.34	1.66	0.20	1.34	2.07	0.25	1.97	2.48	0.30	2.68	2.90	0.36	3.47	3.31	0.41	27.33	3.71	0.46	5.30
			0.86	0.12	0.57	1.29	0.18	1.84	1.70	0.24	1.84	2.12	0.30	2.65	2.53	0.36	3.59	2.94	0.42	4.63	3.35	0.48	32.00	3.76	0.54	7.02
			0.92	0.16	0.87	1.34	0.23	2.62	1.75	0.30	2.62	2.16	0.37	3.75	2.57	0.44	5.03	2.98	0.51	6.46	3.39	0.58	38.66	3.80	0.65	9.74
DF-250 DB DF-250 DE DF-250 DL	425	10	0.80	0.07	0.22	1.53	0.13	0.64	2.21	0.19	1.20	2.88	0.25	1.87	3.53	0.30	2.66	4.18	0.36	3.54	4.83	0.42	4.52	5.48	0.47	5.60
			1.06	0.11	0.50	1.74	0.19	2.02	2.41	0.26	3.06	3.04	0.33	3.04	3.71	0.40	4.22	4.36	0.47	5.54	5.00	0.54	7.01	5.68	0.61	8.60
			1.17	0.14	0.74	1.84	0.23	2.71	2.50	0.31	2.71	3.15	0.39	4.01	3.8	0.47	5.50	4.44	0.55	7.18	5.08	0.62	9.04	5.73	0.7	11.06
			1.27	0.18	1.12	1.94	0.28	3.73	2.59	0.37	3.73	3.24	0.46	5.45	3.88	0.56	7.42	4.52	0.65	9.63	5.17	0.74	12.06	5.81	0.83	14.72
			1.37	0.24	1.73	2.03	0.35	5.38	2.67	0.46	5.38	3.32	0.57	7.76	3.96	0.68	10.48	4.61	0.79	13.52	5.25	0.90	16.87	5.89	1.01	20.54
DF-300 DB DF-300 DE DF-300 DL	510	10	0.80	0.07	0.19	1.57	0.13	0.59	2.30	0.20	1.14	3.02	0.26	1.82	3.73	0.32	2.62	4.43	0.38	3.54	5.14	0.44	4.56	5.84	0.50	5.69
			1.08	0.12	0.45	1.81	0.19	1.97	2.53	0.27	1.97	3.24	0.35	3.02	3.94	0.42	4.24	4.65	0.50	5.63	5.35	0.57	7.18	6.05	0.65	8.88
			1.20	0.15	0.69	1.93	0.24	2.67	2.64	0.32	2.67	3.34	0.41	4.02	4.05	0.5	5.59	4.75	0.58	7.37	5.45	0.67	9.34	6.16	0.76	11.51
			1.32	0.19	1.06	2.04	0.29	3.73	2.75	0.39	3.73	3.45	0.49	5.53	4.15	0.59	7.62	4.86	0.70	9.97	5.56	0.80	12.58	6.26	0.90	15.45
			1.44	0.25	1.68	2.15	0.37	5.46	2.85	0.49	5.46	3.55	0.61	7.98	4.26	0.73	10.89	4.96	0.85	14.16	5.66	0.97	17.79	6.36	1.09	21.76
DF-400 DB DF-400 DE DF-400 DL	680	10	0.96	0.08	0.25	1.91	0.16	0.83	2.82	0.24	1.62	3.71	0.32	2.61	4.61	0.4	3.78	5.49	0.47	5.12	6.38	0.55	6.62	7.27	0.62	8.28
			1.30	0.14	0.63	2.22	0.24	1.57	3.11	0.33	2.83	4.00	0.43	4.36	4.89	0.53	6.15	5.78	0.62	8.19	6.66	0.72	10.48	7.55	0.81	12.99
			1.46	0.18	0.97	2.73	0.29	2.22	3.26	0.40	3.85	4.15	0.51	5.83	5.03	0.62	8.14	5.92	0.73	10.75	6.80	0.83	13.67	7.69	0.94	16.87
			1.62	0.23	1.50	2.51	0.36	3.21	3.40	0.49	5.40	4.29	0.61	8.05	5.17	0.74	11.13	6.06	0.87	14.60	6.94	0.99	18.46	7.83	1.12	22.70
			1.77	0.30	2.40	2.66	0.46	4.84	3.54	0.61	7.94	4.43	0.76	11.65	5.31	0.91	15.95	6.20	1.06	20.79	7.08	1.22	26.16	7.97	1.37	32.04
DF-450 DB DF-450 DE DF-450 DL	765	10	1.69	0.15	0.38	3.03	0.26	1.03	4.28	0.37	1.85	5.49	0.47	2.83	6.69	0.57	3.95	7.88	0.68	5.21	9.06	0.78	6.61	10.24	0.88	8.14
			2.11	0.23	0.82	3.37	0.36	1.80	4.59	0.49	3.04	5.78	0.62	4.50	6.97	0.75	6.18	8.15	0.88	8.06	9.31	1.00	10.14	10.50	1.13	12.39
			2.30	0.28	1.18	3.53	0.43	2.44	4.73	0.58	4.02	5.92	0.73	5.88	7.10	0.87	8.00	8.28	1.02	10.38	9.45	1.16	13.01	10.62	1.3	15.86
			2.47	0.35	1.73	3.68	0.53	3.41	4.87	0.70	5.48	6.05	0.87	7.93	7.23	1.04	10.72	8.40	1.20	13.84	9.57	1.37	17.28	10.75	1.54	21.01
			2.63	0.45	2.62	3.82	0.66	4.95	5.00	0.86	7.82	6.18	1.06	11.2	7.35	1.26	15.04	8.83	1.47	19.34	9.70	1.67	24.06	10.87	1.87	29.19
DF-500 DB DF-500 DE DF-500 DL	850	10	1.82	0.16	0.43	3.27	0.28	1.17	4.64	0.40	2.12	5.97	0.51	3.25	7.28	0.63	4.56	8.58	0.74	6.02	9.87	0.85	7.65	11.17	0.96	9.42
			2.28	0.25	0.93	3.66	0.39	2.07	4.98	0.54	3.50	6.29	0.68	5.2	7.59	0.82	7.14	8.88	0.95	9.33	10.17	1.09	11.74	11.46	1.23	14.38
			2.49	0.31	1.35	3.83	0.47	2.81	5.15	0.63	4.63	6.45	0.79	6.79	7.74	0.95	9.27	9.03	1.11	12.03	10.31	1.27	15.09	11.60	1.42	18.41
			2.68	0.38	1.98	4.00	0.57	3.92	5.30	0.76	6.33	6.6	0.94	9.18	7.89	1.13	12.43	9.17	1.31	16.06	10.46	1.50	20.06	11.74	1.68	24.42
			2.85	0.49	3.01	4.16	0.71	5.71	5.45	0.94	9.05	6.74	1.16	12.99	8.03	1.38	17.46	9.31	1.60	22.45	10.59	1.82	27.97	11.88	2.04	33.96
DF-600 DB DF-600 DE DF-600 DL	1020	10	1.71	0.15	0.34	3.23	0.28	1.02	4.67	0.4	1.92	6.08	0.52	3.03	7.48	0.64	4.33	8.87	0.76	5.81	10.26	0.88	7.46	11.64	1.00	9.28
			2.23	0.24	0.79	3.68	0.39	1.87	5.09	0.55	3.27	6.48	0.70	4.97	7.87	0.85	6.95	9.26	0.99	9.19	10.64	1.14	11.68	12.03	1.29	14.42
			2.46	0.30	1.18	3.89	0.48	2.59	5.29	0.65	4.41	6.68	0.82	6.59	8.07	0.99	9.12	9.45	1.16	11.98	10.83	1.33	15.16	12.22	1.5	18.64
			2.69	0.38	1.79	4.09	0.59	3.70	5.49	0.79	6.13	6.87	0.98	9.03	8.26	1.18	12.39	9.64	1.38	16.17	11.02	1.58	20.36	12.4	1.78	24.96
			2.90	0.50	2.79	4.30	0.74	5.50	5.69	0.98	8.9	7.07	1.21	12.96	8.45	1.45	17.64	9.83	1.69	22.89	11.21	1.93	28.71	12.59	2.16	35.08

Модель	Расх. возд. (Выс. ск.) м ³ /ч	Из-мен. темп. воды	Темп. воздуха на входе (Z1) по сухому термометру) Темп. воды на входе (Z2)																							
			35			40			45			50			55			60			65			70		
			Ох	Расх. воды	Пад. давл. воды	Ох	Расх. воды	Пад. давл. воды	Ох	Расх. воды	Пад. давл. воды	Ох	Расх. воды	Пад. давл. воды	Ох	Расх. воды	Пад. давл. воды	Ох	Расх. воды	Пад. давл. воды	Ох	Расх. воды	Пад. давл. воды	Ох	Расх. воды	Пад. давл. воды
DF-800 DB DF-800 DE DF-800 DL	1360	10	2.05	0.18	0.47	3.93	0.34	1.43	5.72	0.49	2.73	7.49	0.64	4.34	9.24	0.79	6.23	10.98	0.94	8.39	12.73	1.09	10.82	14.43	1.24	13.49
			2.70	0.29	1.10	4.51	0.48	2.66	6.27	0.67	4.69	8.02	0.86	7.17	9.76	1.05	10.06	11.50	1.24	13.35	13.24	1.42	17.02	14.98	1.61	21.05
			3.00	0.37	1.66	4.78	0.59	3.71	6.54	0.80	6.35	8.28	1.02	9.54	10.02	1.23	13.26	11.76	1.44	17.46	13.5	1.66	22.14	15.23	1.87	27.27
			3.29	0.47	2.54	5.05	0.72	5.31	7.94	0.97	8.86	8.54	1.22	13.12	10.28	1.47	18.06	12.02	1.72	23.64	13.75	1.97	29.82	15.49	2.22	36.60
			3.57	0.61	3.99	5.32	0.91	7.94	7.06	1.21	12.94	8.80	1.51	18.91	10.53	1.81	25.80	12.27	2.11	33.56	14.01	2.41	42.16	15.75	2.71	51.58
DF-900 DB DF-900 DE DF-900 DL	1530	10	2.20	0.19	0.60	4.21	0.36	1.80	6.14	0.53	3.41	8.04	0.69	5.39	9.92	0.85	7.71	11.8	1.01	10.35	13.68	1.18	13.3	15.55	1.34	16.54
			2.90	0.31	1.39	4.83	0.52	3.32	6.73	0.72	5.83	8.61	0.93	8.86	10.49	1.13	12.38	12.37	1.33	16.37	14.24	1.53	20.8	16.12	1.73	25.66
			3.22	0.40	2.09	5.13	0.63	4.61	7.02	0.86	7.85	8.90	1.09	11.74	10.78	1.32	16.25	12.65	1.55	21.33	14.52	1.78	26.97	16.40	2.01	33.15
Ср. скорость Низ. скорость		5	3.53	0.51	3.17	5.43	0.78	6.58	7.31	1.05	10.91	9.18	1.31	16.09	11.06	1.58	22.06	12.93	1.85	28.76	14.8	2.12	36.21	16.68	2.39	44.32
			3.83	0.66	4.96	5.71	0.98	9.80	7.59	1.30	15.86	9.46	1.63	23.09	11.34	1.95	31.35	13.21	2.27	40.67	15.08	2.59	50.94	16.96	2.91	62.17

2.3 Таблица коэффициентов для изменения теплопроизводительности:

Модель	DF-150 DB	DF-250 DB	DF-300 DB	DF-400 DB	DF-450 DB	DF-500 DB	DF-600 DB	DF-800 DB	DF-900 DB
	DF-150 DE	DF-250 DE	DF-300 DE	DF-400 DE	DF-450 DE	DF-500 DE	DF-600 DE	DF-800 DE	DF-900 DE
	DF-150 DL	DF-250 DL	DF-300 DL	DF-400 DL	DF-450 DL	DF-500 DL	DF-600 DL	DF-800 DL	DF-900 DL
Ср. скорость	0.88	0.87	0.86	0.88	0.86	0.88	0.89	0.9	0.9
Низ. скорость	0.74	0.75	0.75	0.76	0.74	0.75	0.75	0.76	0.75

3. Габаритные размеры

Габаритные размеры фанкойлов DF DB, DE

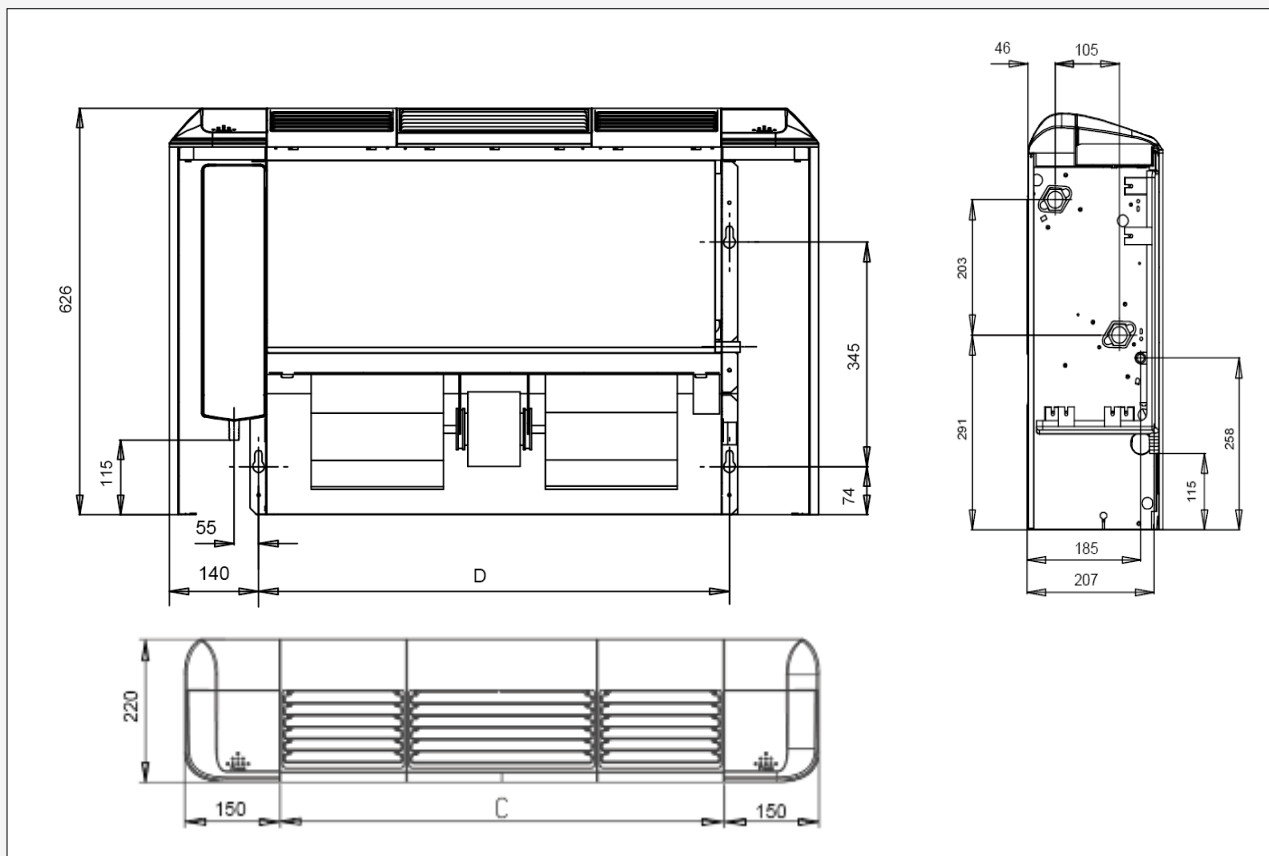
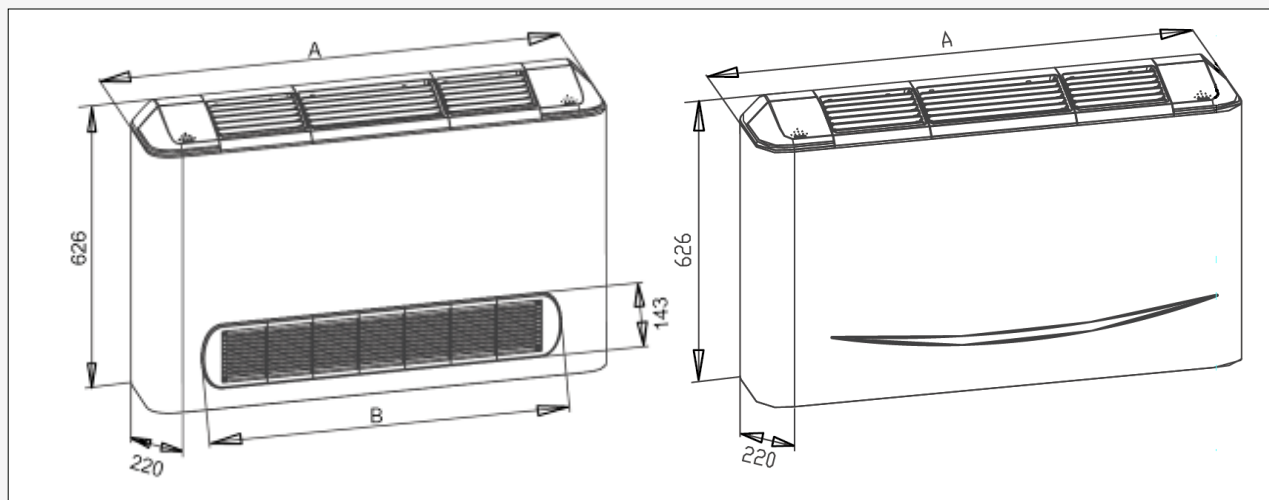

Обозначения на габаритном чертеже (Рисунок №2)

DFB(E)	150	250	300	400	450	500	600	800	900
A (мм)	800	800	1000	1000	1200	1200	1500	1500	1500
B (мм)	584	584	784	784	984	984	1284	1284	1284
C (мм)	500	500	700	700	900	900	1200	1200	1200
D (мм)	526	526	726	726	926	926	1226	1226	1226

Фанкойлы каналные. Полное техническое руководство

Габаритные размеры фанкойлов Модель DF-DL

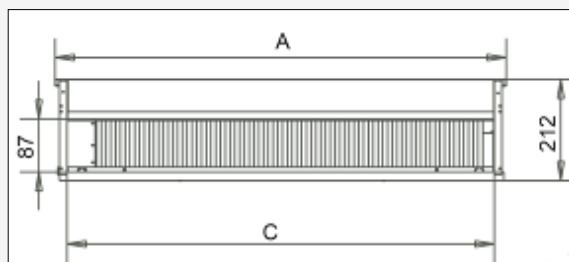
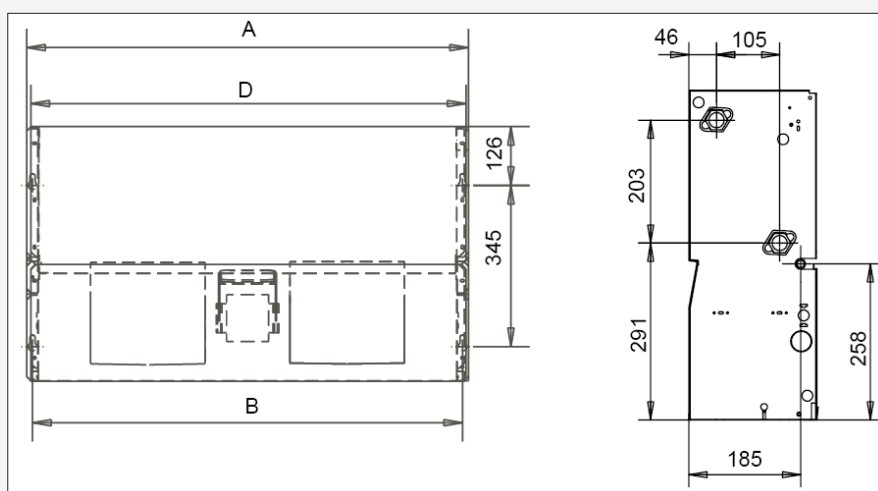
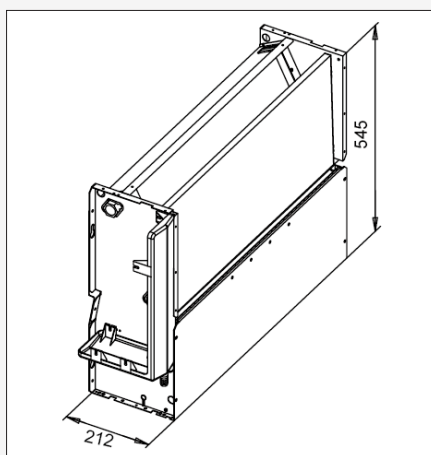

Обозначения на габаритном чертеже

DF-DL	150	250	300	400	450	500	600	800	900
A (мм)	550	550	750	750	950	950	1250	1250	1250
B (мм)	526	526	726	726	926	926	1226	1226	1226
C (мм)	500	500	700	700	900	900	1200	1200	1200
D (мм)	532	532	732	732	932	932	1232	1232	1232

4. Электрическая схема

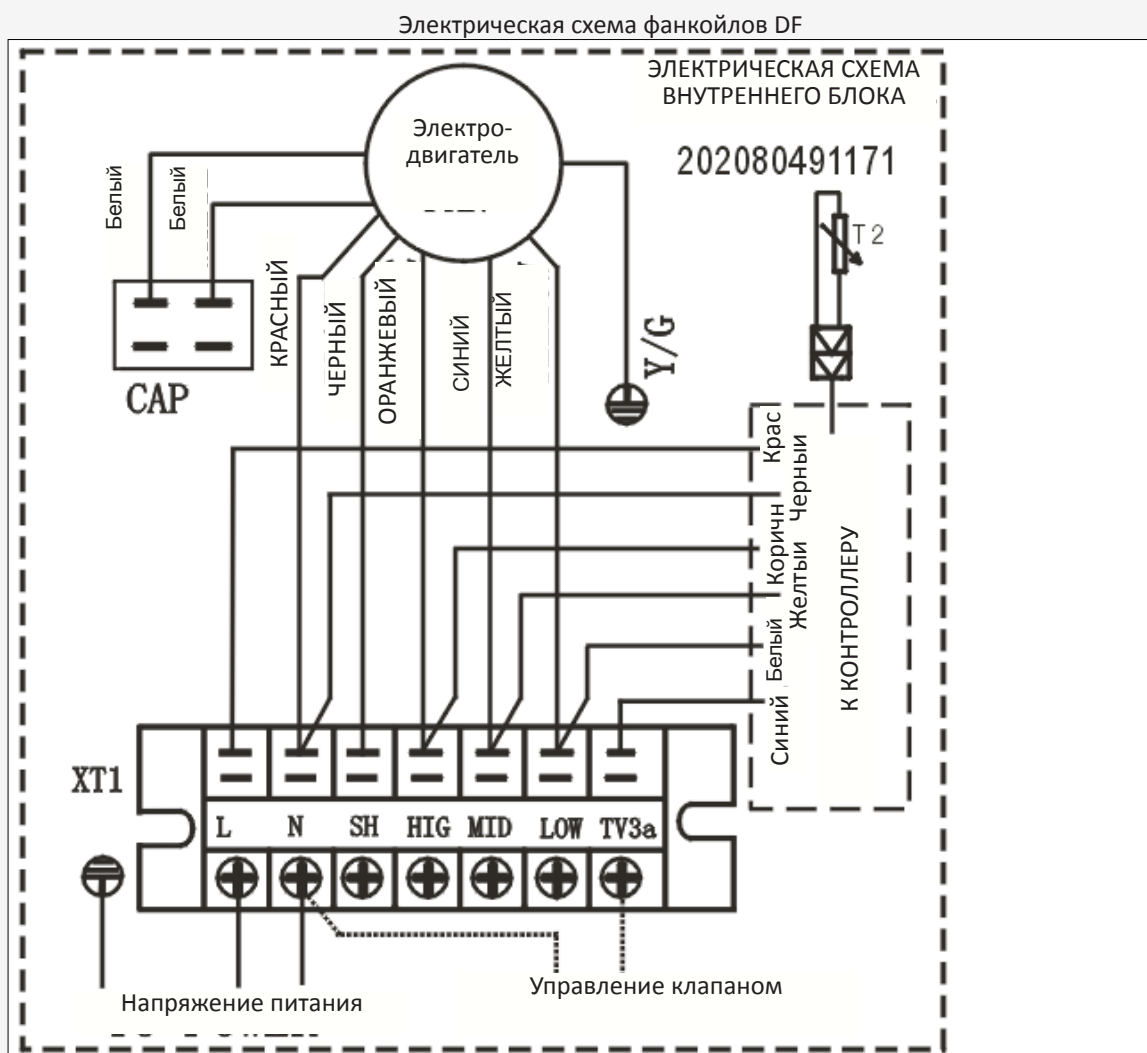

5.1 Выбор площадки для монтажа

При вертикальном настенном монтаже агрегата обеспечиваются необходимые сервисные расстояния для проведения техобслуживания.

Схема монтажа агрегатов DF-DB, DE

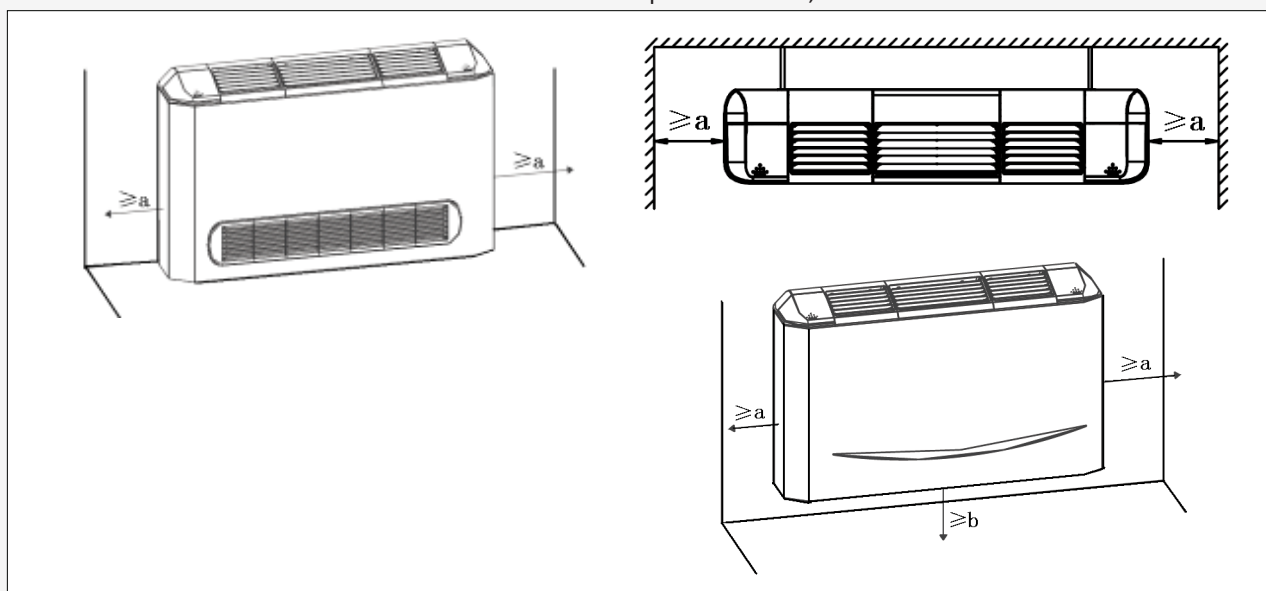

6. Спецификация

Детализовка DF-150 DB, DF1-250 DB

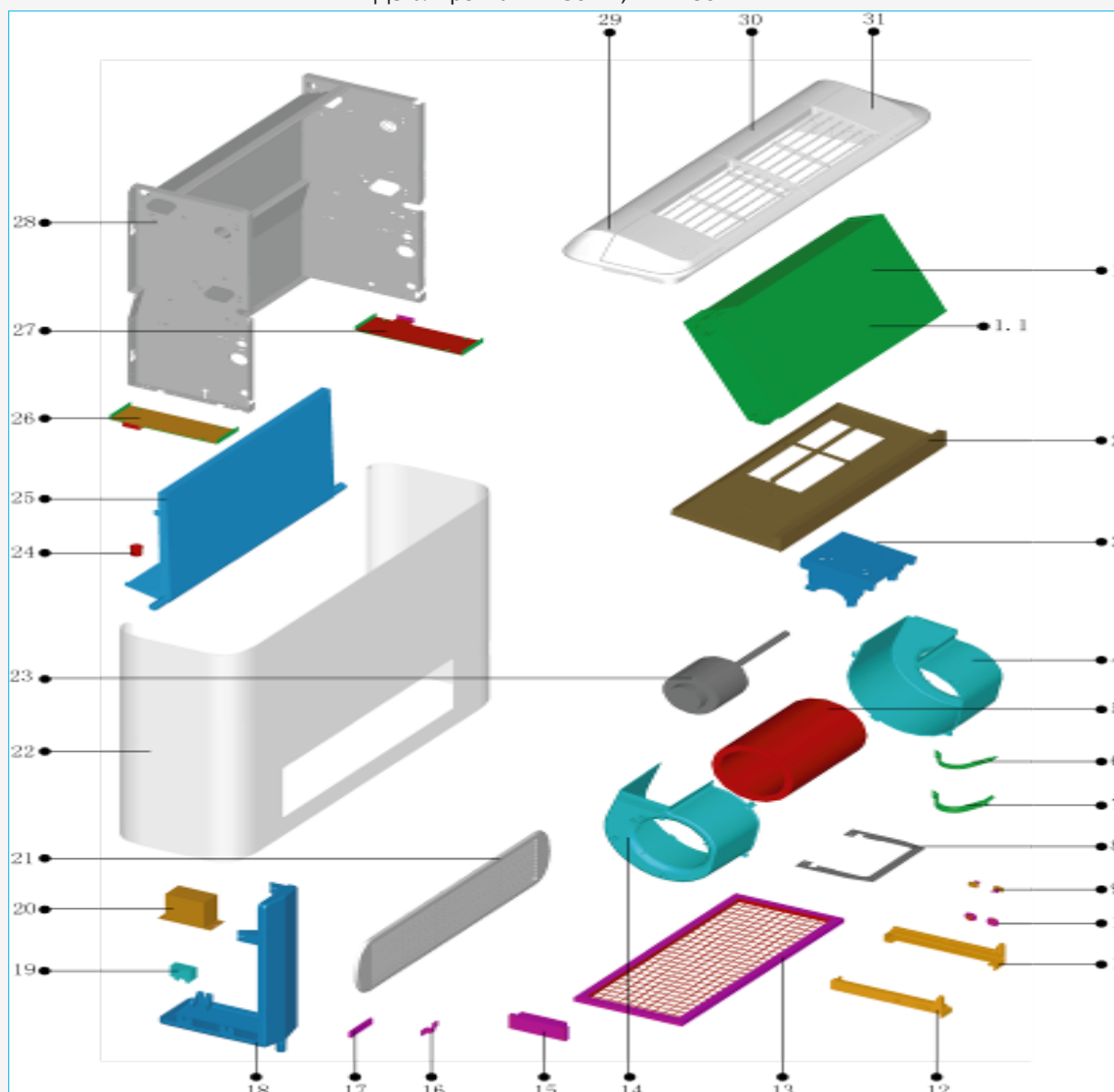

Спецификация DF-150 B, DF-250 B

№	Наименование	Кол-во	№	Наименование	Кол-во
1	Испаритель в сборе	1	16	Зажим	1
1.1	Датчик темп. трубопровода	1	17	Соед. муфта	1
2	Разделит. перегородка	1	18	Дренажный поддон в сборе	1
3	Кронштейн двигателя	1	19	Конденсатор двигателя	1
4	Левый спиральный кожух	1	20	Корпус конденсатора	1
5	Вентилятор	1	21	Жалюзи в сборе	1
6	Хомут двигателя	1	22	Корпус в сборе	1
7	Хомут двигателя	1	23	Двигатель	1
8	Монтажная панель	1	24	Герметичная заглушка	1
9	Кронштейн фильтра	2	25	Дренажный поддон	1
10	Кронштейн фильтра	2	26	Левая герметичная панель в сборе	1
11	Кронштейн фильтра	1	27	Правая герметичная панель в сборе	1
12	Кронштейн фильтра	1	28	Основание	1
13	Фильтр	1	29	Левая крышка в сборе	1
14	Спиральный кожух	1	30	Жалюзи в сборе	2
15	Соед. муфта	1	31	Правая крышка в сборе	1

Детализовка DF-300 DB, DF1-400 DB

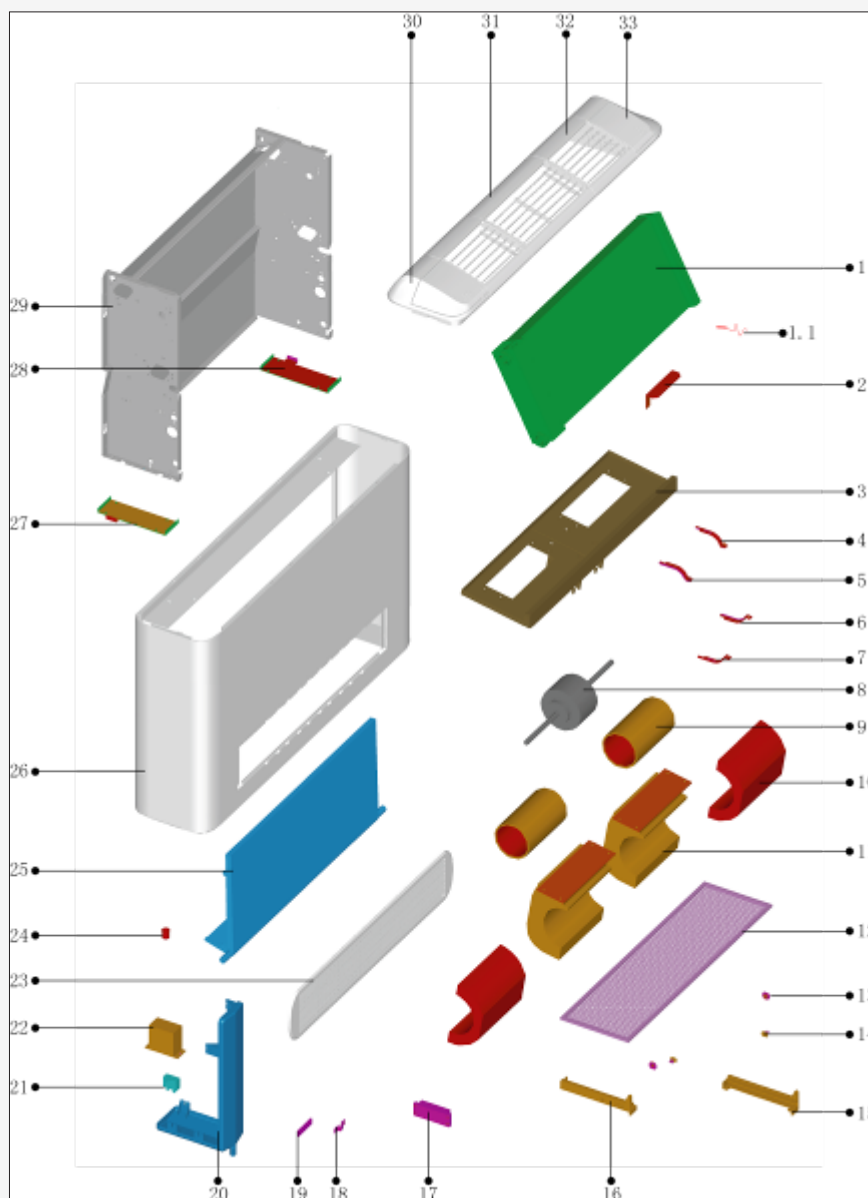

Спецификация DF-300 B, DF1-400 B

№	Наименование	Кол-во	№	Наименование	Кол-во
1	Испаритель в сборе	1	17	Соед. муфта	1
1.1	Датчик темп. в сборе	1	18	Зажим	1
2	Укрепленная пластина	1	19	Соед. муфта	1
3	Разделит. перегородка	1	20	Дренажный поддон в сборе	1
4	Крепление	1	21	Конденсатор двигателя	1
5	Крепление	1	22	Корпус конденсатора	1
6	Крепление	1	23	Жалюзи в сборе	1
7	Крепление	1	24	Герметичная заглушка	1
8	Двигатель	1	25	Дренажный поддон	1
9	Вентилятор	2	26	Корпус в сборе	1
10	Спиральный кожух	2	27	Левая герметичная панель в сборе	1
11	Спиральный кожух	2	28	Правая герметичная панель в сборе	1
12	Фильтр	1	29	Основание	1
13	Кронштейн фильтра	2	30	Левая крышка в сборе	1
14	Кронштейн фильтра	2	31	Жалюзи в сборе	1
15	Кронштейн фильтра	1	32	Жалюзи в сборе	2
16	Кронштейн фильтра	1	33	Правая крышка в сборе	1

Детализовка DF-450 DB, DF-500 DB

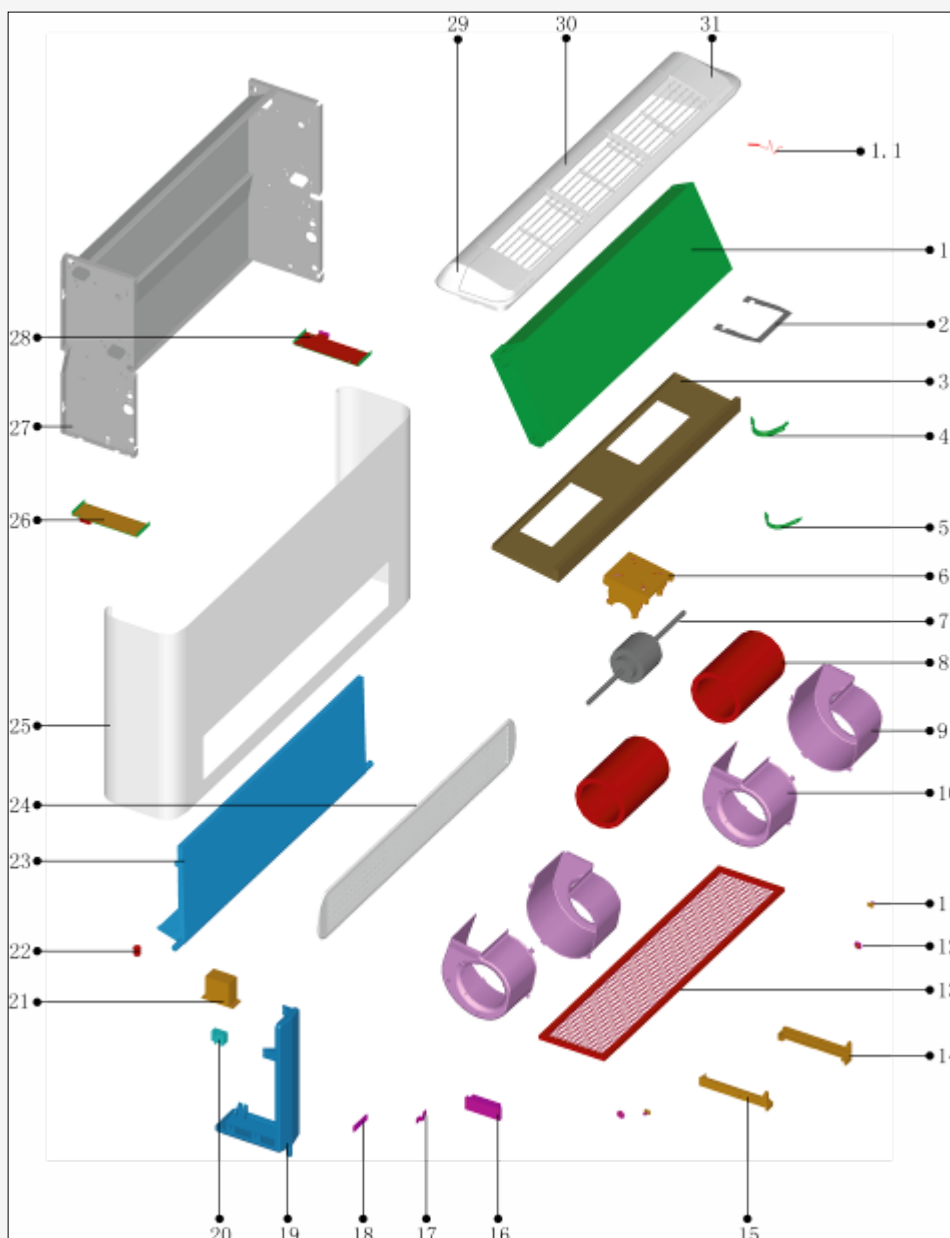

Спецификация DF-450 DB, DF-500 DB

№	Наименование	Кол-во	№	Наименование	Кол-во
1	Испаритель в сборе	1	16	Зажим	1
1.1	Датчик темп. трубопровода	1	17	Соед. муфта	1
2	Монтажная панель	1	18	Дренажный поддон в сборе	1
3	Разделит. перегородка	1	19	Конденсатор двигателя	1
4	Хомут двигателя	1	20	Корпус конденсатора	1
5	Хомут двигателя	1	21	Жалюзи в сборе	1
6	Кронштейн двигателя	1	22	Корпус в сборе	1
7	Двигатель	1	23	Двигатель	1
8	Вентилятор	2	24	Герметичная заглушка	1
9	Спиральный кожух	2	25	Дренажный поддон	1
10	Спиральный кожух	2	26	Левая герметичная панель в сборе	1
11	Кронштейн фильтра	2	27	Правая герметичная панель в сборе	1
12	Кронштейн фильтра	2	28	Основание	1
13	Фильтр	1	29	Левая крышка в сборе	1
14	Кронштейн фильтра	1	30	Жалюзи в сборе	3
15	Кронштейн фильтра	1	31	Правая крышка в сборе	1

Фанкойлы канальные. Полное техническое руководство

Детализовка DF-600 В, DF-800 В, DF-900 В

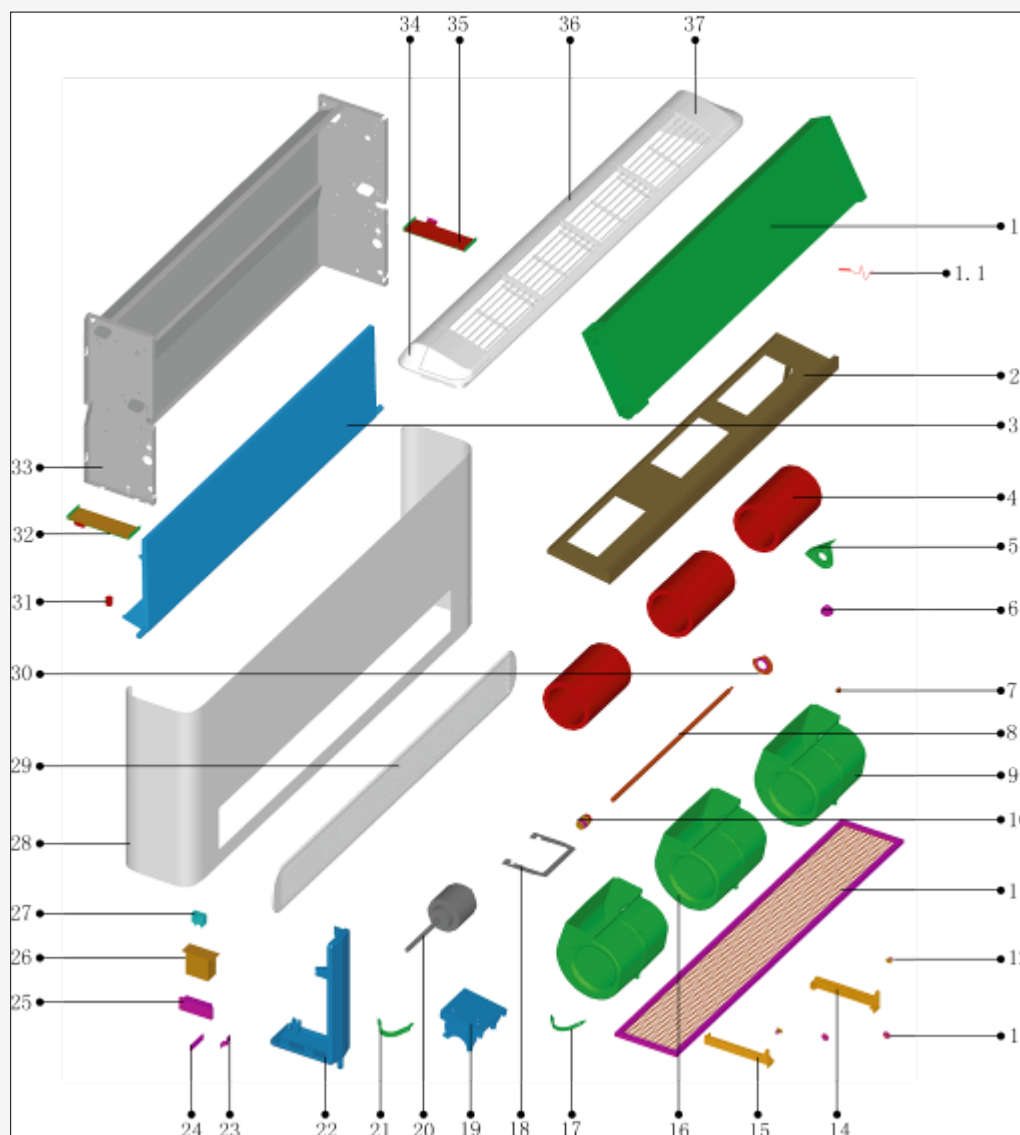

Спецификация DF-600 DB, DF-800 DB, DF-900 DB

№	Наименование	Кол-во	№	Наименование	Кол-во
1	Испаритель в сборе	1	19	Кронштейн двигателя	1
1.1	Датчик темп. трубопровода	1	20	Двигатель	1
2	Разделит. перегородка	1	21	Хомут двигателя	1
3	Дренажный поддон	1	22	Дренажный поддон в сборе	1
4	Вентилятор	3	23	Зажим	1
5	Опорная плата подшипника	1	24	Соед. муфта	1
6	Опор. стойка подшипника	1	25	Соед. муфта	1
7	Подшипник	1	26	Корпус конденсатора	1
8	Соединительный вал	1	27	Конденсатор двигателя	1
9	Спиральный кожух	3	28	Корпус в сборе	1
10	Соединит. устройство	1	29	Жалюзи в сборе	1
11	Фильтр	1	30	Крепление подшипника	1
12	Кронштейн фильтра	2	31	Герметичная заглушка	1
13	Кронштейн фильтра	2	32	Левая герметичная панель в сборе	1
14	Кронштейн фильтра	1	33	Основание	1
15	Кронштейн фильтра	1	34	Левая крышка в сборе	1
16	Спиральный кожух	3	35	Правая герметичная панель в сборе	1
17	Хомут двигателя	1	36	Жалюзи в сборе	4
18	Монтажная панель	1	37	Правая крышка в сборе	1

Детализовка DF-150 DE, DF-250 DE

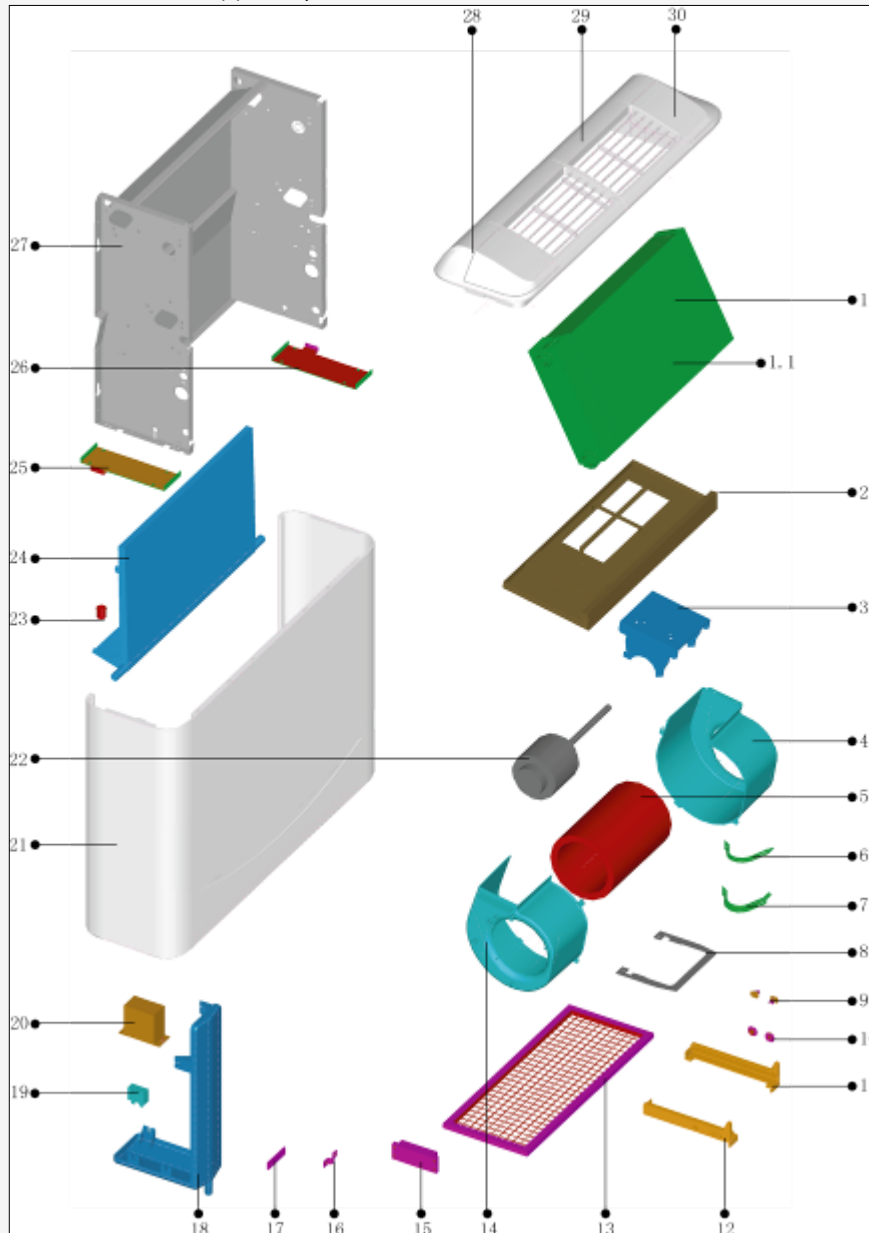

Спецификация DF-150 DE, DF-250 DE

№	Наименование	Кол-во	№	Наименование	Кол-во
1	Испаритель в сборе	1	16	Зажим	1
1.1	Датчик темп. трубопровода	1	17	Соед. муфта	1
2	Разделит. перегородка	1	18	Дренажный поддон в сборе	1
3	Кронштейн двигателя	1	19	Конденсатор двигателя	1
4	Левый спиральный кожух	1	20	Корпус конденсатора	1
5	Вентилятор	1	21	Корпус в сборе	1
6	Хомут двигателя	1	22	Двигатель	1
7	Хомут двигателя	1	23	Герметичная заглушка	1
8	Монтажная панель	1	24	Дренажный поддон	1
9	Кронштейн фильтра	2	25	Левая герметичная панель в сборе	1
10	Кронштейн фильтра	2	26	Правая герметичная панель в сборе	1
11	Кронштейн фильтра	1	27	Основание	1
12	Кронштейн фильтра	1	28	Левая крышка в сборе	1
13	Фильтр	1	29	Жалюзи в сборе	2
14	Спиральный кожух	1	30	Правая крышка в сборе	1
15	Соед. муфта	1			

Детализовка DF-300 DE, DF-400 DE

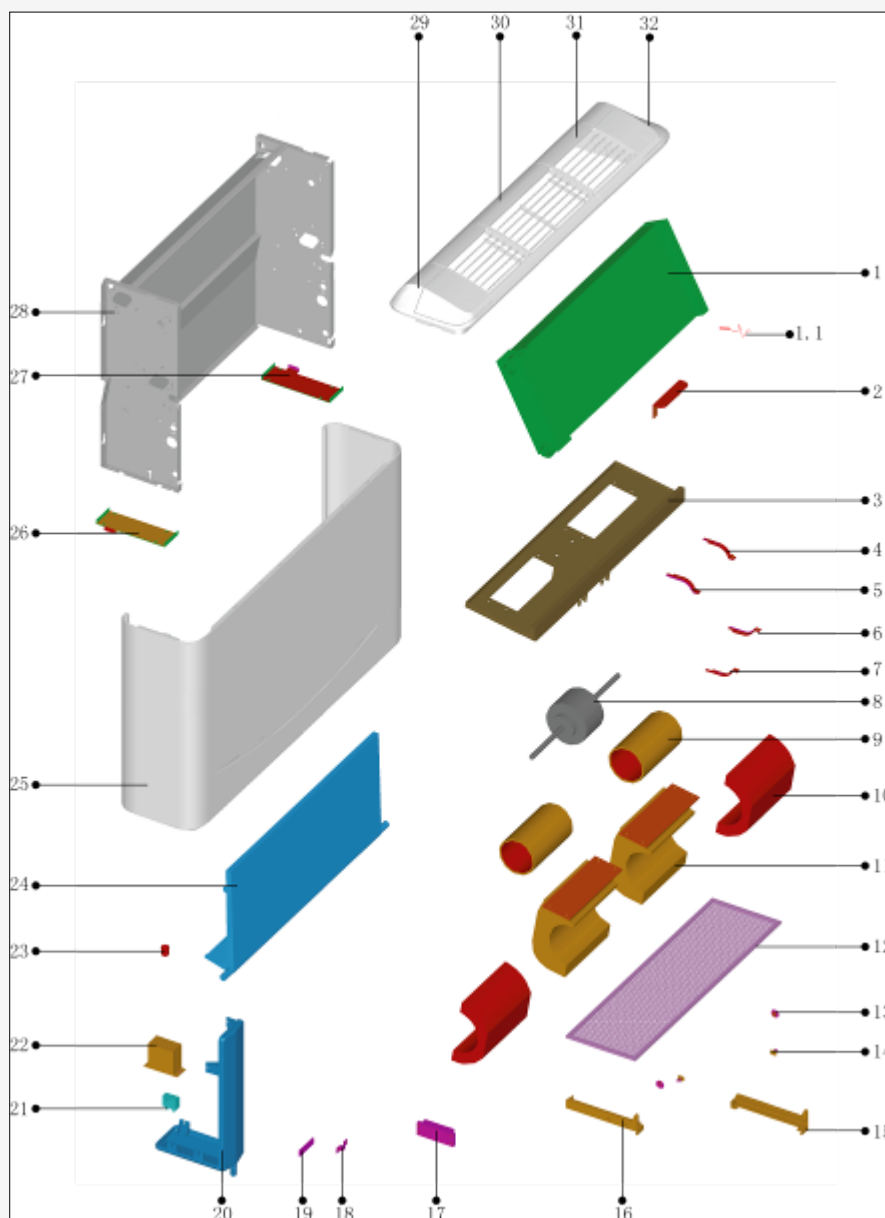

Спецификация DF-300 DE, DF-400 DE

№	Наименование	Кол-во	№	Наименование	Кол-во
1	Испаритель в сборе	1	17	Соед. муфта	1
1.1	Датчик темп. в сборе	1	18	Зажим	1
2	Укрепленная пластина	1	19	Соед. муфта	1
3	Разделит. перегородка	1	20	Дренажный поддон в сборе	1
4	Крепление	1	21	Конденсатор двигателя	1
5	Крепление	1	22	Корпус конденсатора	1
6	Крепление	1	23	Герметичная заглушка	1
7	Крепление	1	24	Дренажный поддон	1
8	Двигатель	1	25	Корпус в сборе	1
9	Вентилятор	2	26	Правая герметичная панель в сборе	1
10	Спиральный кожух	2	27	Левая герметичная панель в сборе	1
11	Спиральный кожух	2	28	Основание	1
12	Фильтр	1	29	Левая крышка в сборе	1
13	Кронштейн фильтра	2	30	Жалюзи в сборе	1
14	Кронштейн фильтра	2	31	Жалюзи в сборе	2
15	Кронштейн фильтра	1	32	Правая крышка в сборе	1
16	Кронштейн фильтра	1			

Детализовка DF-450 DE, DF-500 DE

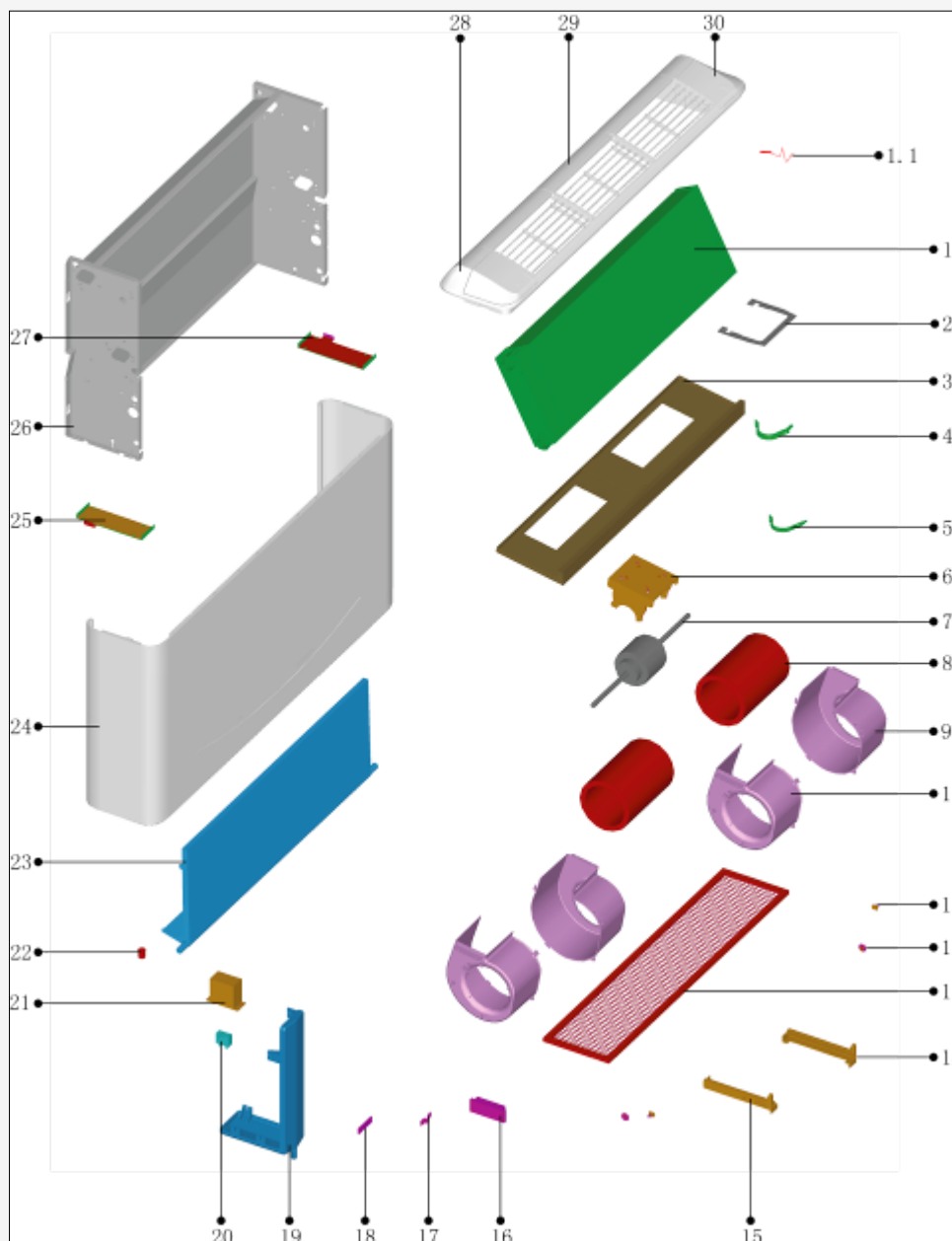

Спецификация DF-450 DE, DF-500 DE

№	Наименование	Кол-во	№	Наименование	Кол-во
1	Испаритель в сборе	1	16	Соед. муфта	1
1.1	Датчик темп. трубопровода	1	17	Зажим	1
2	Монтажная пластина	1	18	Соед. муфта	1
3	Разделит. перегородка	1	19	Дренажный поддон в сборе	1
4	Хомут двигателя	1	20	Конденсатор двигателя	1
5	Хомут двигателя	1	21	Корпус конденсатора	1
6	Кронштейн двигателя	1	22	Герметичная заглушка	1
7	Двигатель	1	23	Дренажный поддон	1
8	Вентилятор	2	24	Корпус в сборе	1
9	Левый спиральный кожух	2	25	Левая герметичная панель в сборе	1
10	Спиральный кожух	2	26	Основание	1
11	Кронштейн фильтра	2	27	Правая герметичная панель в сборе	1
12	Кронштейн фильтра	2	28	Левая крышка в сборе	1
13	Фильтр	1	29	Жалюзи в сборе	3
14	Кронштейн фильтра	1	30	Правая крышка в сборе	1
15	Кронштейн фильтра	1			

Детализовка DF-600 DE, DF-800 DE, DF-900 DE

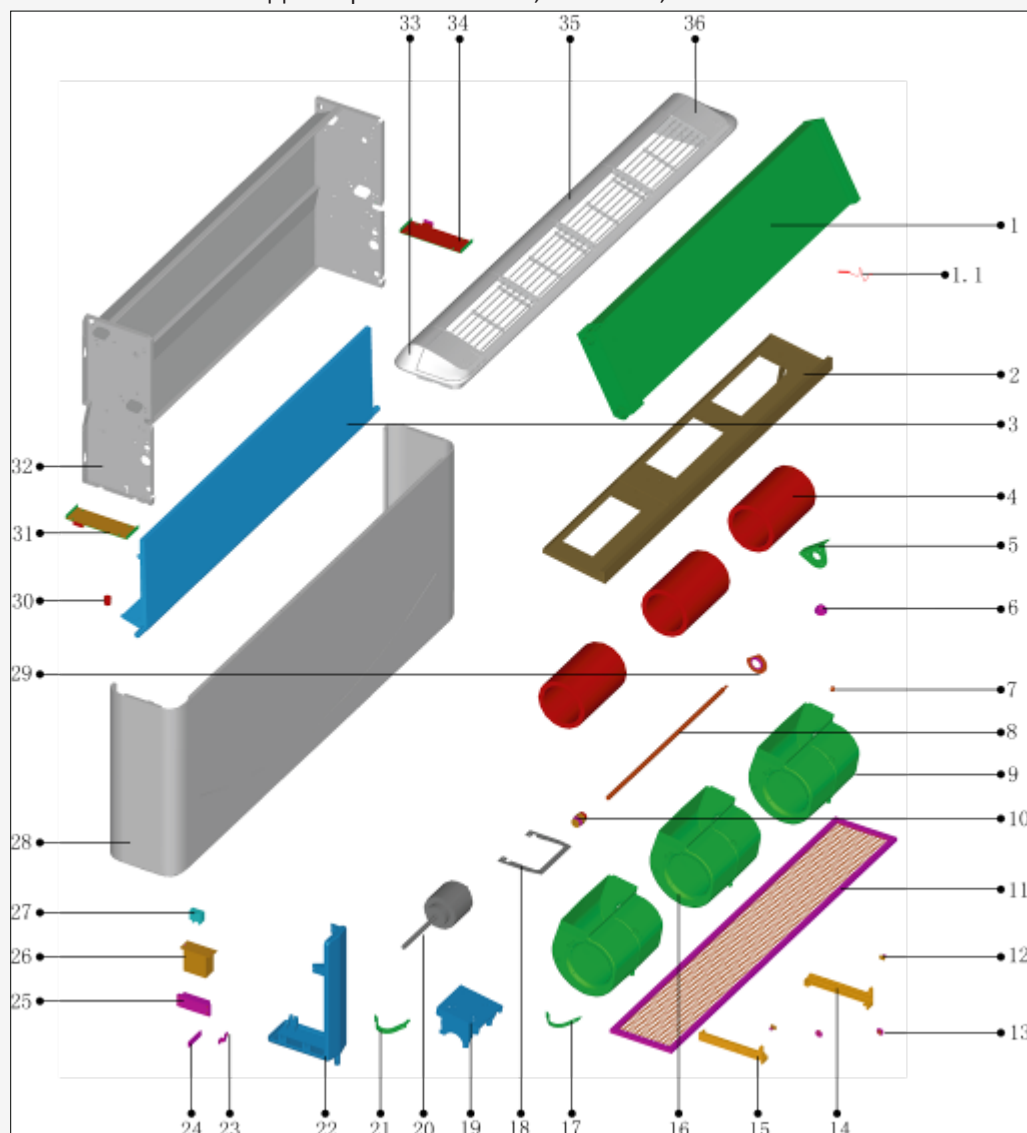

Спецификация DF-600 DE, DF-800 DE, DF-900 DE

№	Наименование	Кол-во	№	Наименование	Кол-во
1	Испаритель в сборе	1	19	Кронштейн двигателя	1
1.1	Датчик темп. трубопровода	1	20	Двигатель	1
2	Разделит. перегородка	1	21	Хомут двигателя	1
3	Дренажный поддон	1	22	Дренажный поддон в сборе	1
4	Вентилятор	3	23	Зажим	1
5	Опорная плата подшипника	1	24	Соед. муфта	1
6	Опор. стойка подшипника	1	25	Соед. муфта	1
7	Подшипник	1	26	Корпус конденсатора	1
8	Соединит. вал	1	27	Конденсатор двигателя	1
9	Левый спиральный кожух	3	28	Корпус в сборе	1
10	Соединит. устройство	1	29	Крепление подшипника	1
11	Фильтр	1	30	Герметичная заглушка	1
12	Кронштейн фильтра	2	31	Левая герметичная панель в сборе	1
13	Кронштейн фильтра	2	32	Основание	1
14	Кронштейн фильтра	1	33	Левая крышка в сборе	1
15	Кронштейн фильтра	1	34	Правая герметичная панель в сборе	1
16	Спиральный кожух	3	35	Жалюзи в сборе	4
17	Хомут двигателя	1	36	Правая крышка в сборе	1
18	Монтажная панель	1			

Фанкойлы канальные. Полное техническое руководство

Детализовка DF-150 DL, DF-250 DL

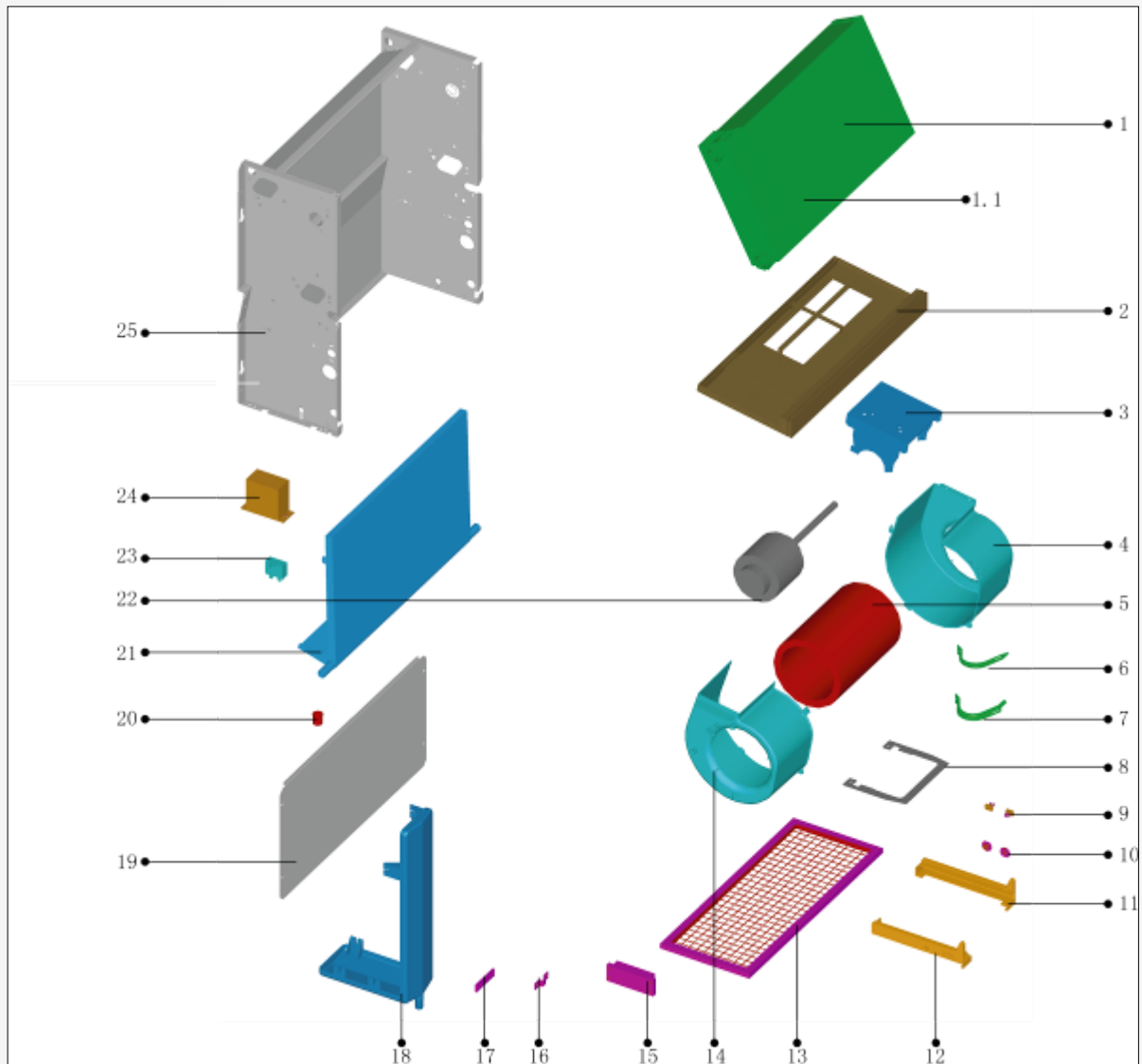

Спецификация DF-150 DL, DF-250 DL

№	Наименование	Кол-во	№	Наименование	Кол-во
1	Испаритель в сборе	1	13	Фильтр	1
1.1	Датчик темп. трубопровода	1	14	Спиральный кожух	1
2	Разделит. перегородка	1	15	Соед. муфта	1
3	Кронштейн двигателя	1	16	Зажим	1
4	Левый спиральный кожух	1	17	Соед. муфта	1
5	Вентилятор	1	18	Дренажный поддон в сборе	1
6	Хомут двигателя	1	19	Обшивочный лист в сборе	1
7	Хомут двигателя	1	20	Герметичная заглушка	1
8	Монтажная панель	1	21	Дренажный поддон	1
9	Кронштейн фильтра	2	22	Двигатель	1
10	Кронштейн фильтра	2	23	Конденсатор двигателя	1
11	Кронштейн фильтра	1	24	Корпус конденсатора	1
12	Кронштейн фильтра	1	25	Основание	1

Детализовка DF-300 DL, DF-400 DL

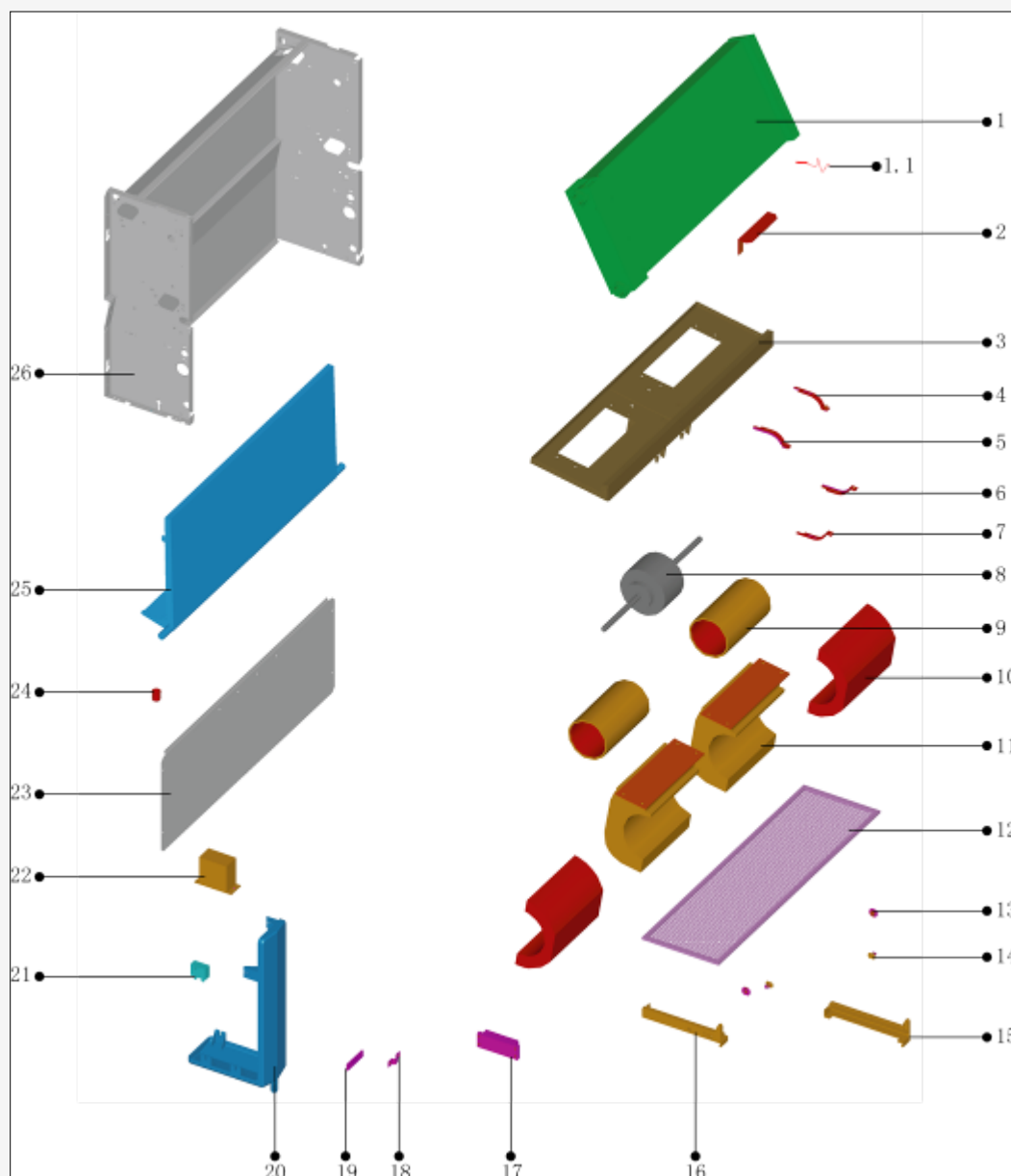

Спецификация DF-300 DL, DF-400 DL

№	Наименование	Кол-во	№	Наименование	Кол-во
1	Испаритель в сборе	1	14	Кронштейн фильтра	2
1.1	Датчик темп. в сборе	1	15	Кронштейн фильтра	1
2	Укрепленная пластина	1	16	Кронштейн фильтра	1
3	Разделит. перегородка	1	17	Соед. муфта проводов	1
4	Крепление	1	18	Зажим	1
5	Крепление	1	19	Соед. муфта	1
6	Крепление	1	20	Дренажный поддон в сборе	1
7	Крепление	1	21	Конденсатор двигателя	1
8	Двигатель	1	22	Корпус конденсатора	1
9	Вентилятор	2	23	Обшивочный лист в сборе	1
10	Спиральный кожух	2	24	Герметичная заглушка	1
11	Спиральный кожух	2	25	Дренажный поддон	1
12	Фильтр	1	26	Основание	1
13	Кронштейн фильтра	2			

Детализировка DF-450 DL, DF-500 DL

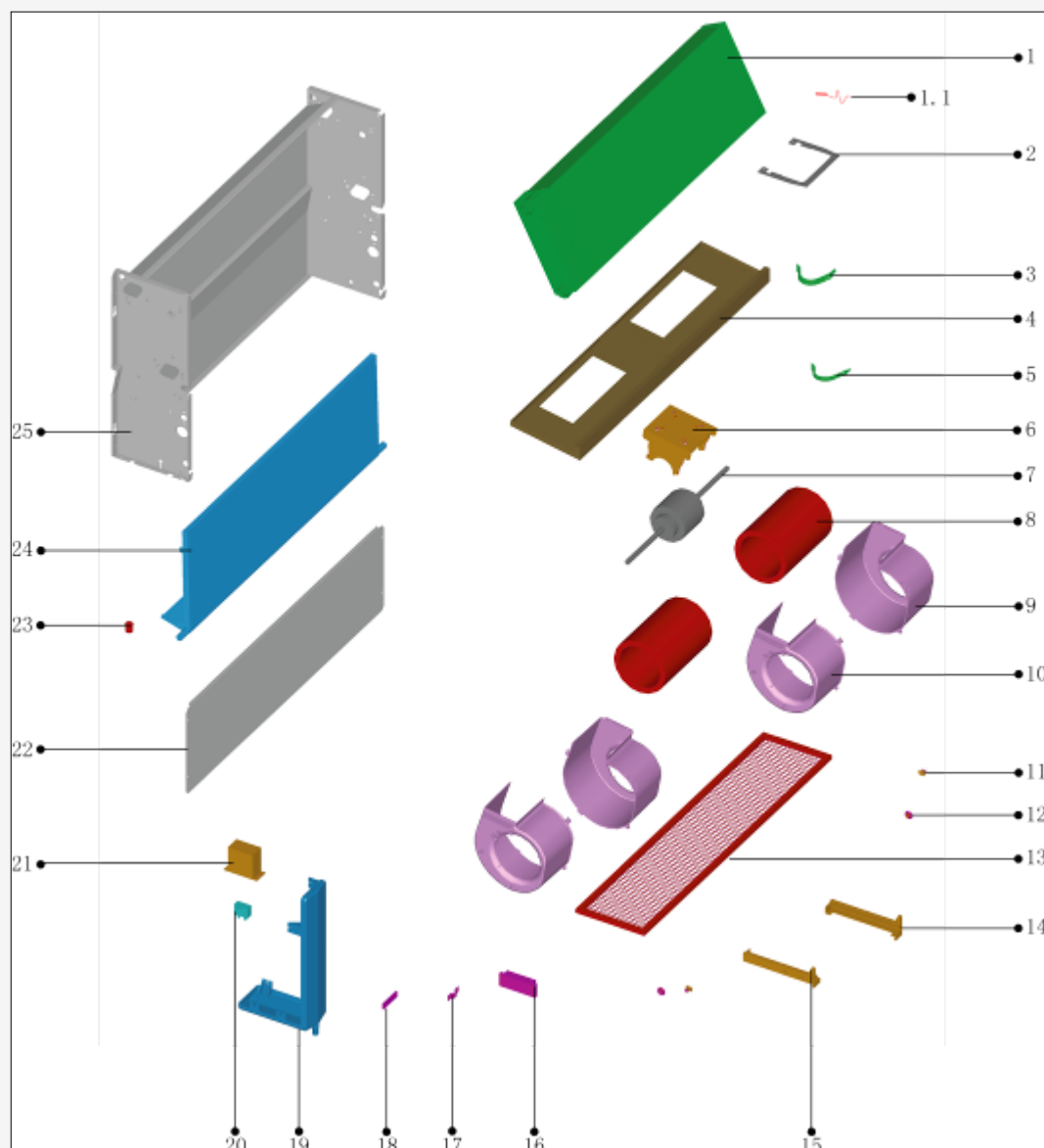

Спецификация DF-450 DL, DF-500 DL

№	Наименование	Кол-во	№	Наименование	Кол-во
1	Испаритель в сборе	1	13	Фильтр	1
1.1	Датчик темп. трубопровода	1	14	Кронштейн фильтра	1
2	Монтажная панель	1	15	Кронштейн фильтра	1
3	Хомут двигателя	1	16	Соед. муфта	1
4	Разделит. перегородка	1	17	Зажим	1
5	Хомут двигателя	1	18	Соед. муфта	1
6	Кронштейн двигателя	1	19	Дренажный поддон в сборе	1
7	Двигатель	1	20	Конденсатор двигателя	1
8	Вентилятор	2	21	Корпус конденсатора	1
9	Левый спиральный кожух	2	22	Обшивочный лист в сборе	1
10	Спиральный кожух	2	23	Герметичная заглушка	1
11	Кронштейн фильтра	2	24	Дренажный поддон	1
12	Кронштейн фильтра	2	25	Основание	1

Детализовка DF-600 DL, DF-800 DL, DF-900 DL

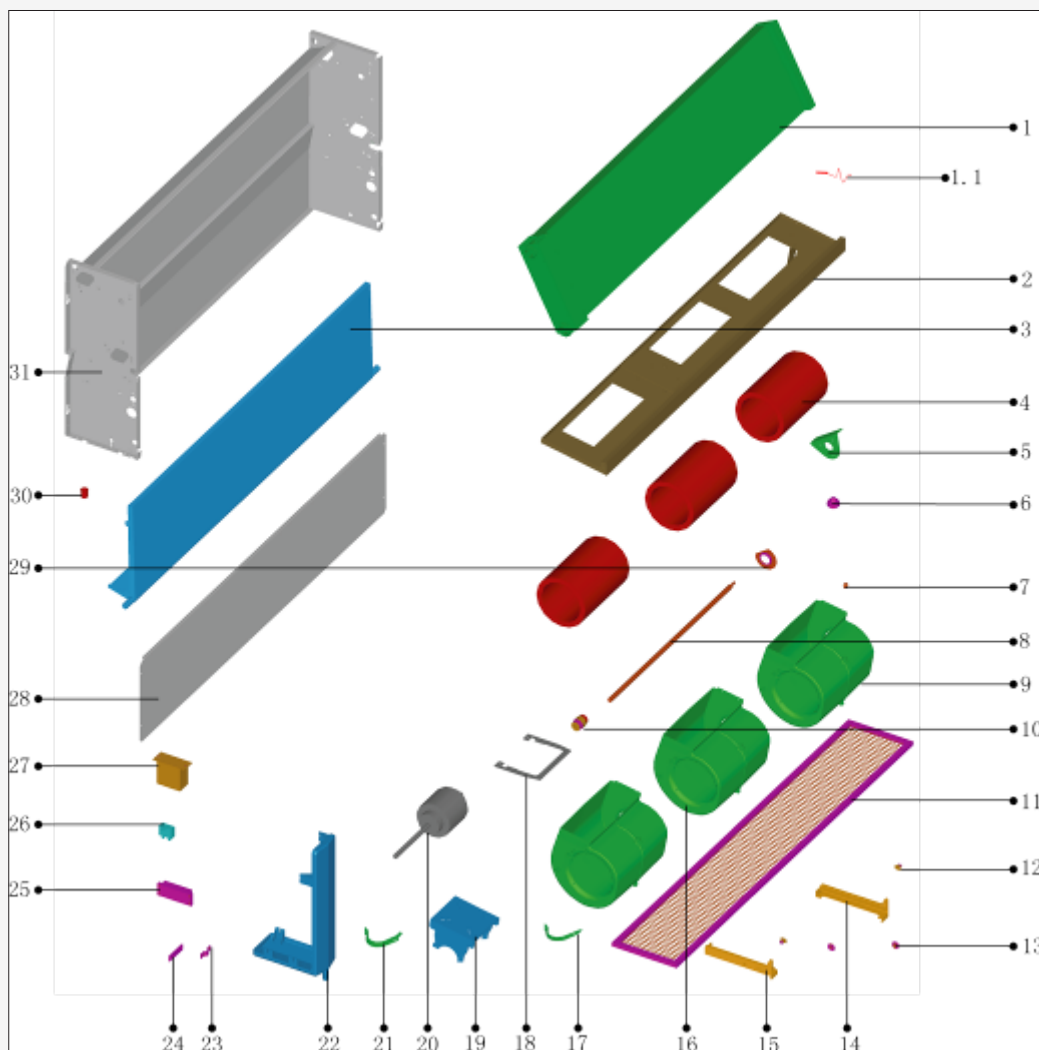

Спецификация DF-600 DL, DF-800 DL, DF-900 DL

№	Наименование	Кол-во	№	Наименование	Кол-во
1	Испаритель в сборе	1	16	Спиральный кожух	3
1.1	Датчик темп. трубопровода	1	17	Хомут двигателя	1
2	Разделит. перегородка	1	18	Монтажная панель	1
3	Дренажный поддон	1	19	Кронштейн двигателя	1
4	Вентилятор	3	20	Двигатель	1
5	Опорная плата подшипника	1	21	Хомут двигателя	1
6	Опор. стойка подшипника	1	22	Дренажный поддон в сборе	1
7	Подшипник	1	23	Клемма	1
8	Соединит. вал	1	24	Соед. муфта	1
9	Левый спиральный кожух	3	25	Соед. муфта	1
10	Соединит. устройство	1	26	Конденсатор двигателя	1
11	Фильтр	1	27	Корпус конденсатора	1
12	Кронштейн фильтра	2	28	Обшивочный лист в сборе	1
13	Кронштейн фильтра	2	29	Крепление подшипника	1
14	Кронштейн фильтра	1	30	Герметичная заглушка	1
15	Кронштейн фильтра	1	31	Основание	1

7 Управление

Проводной контроллер: KJR-15B/E(P)

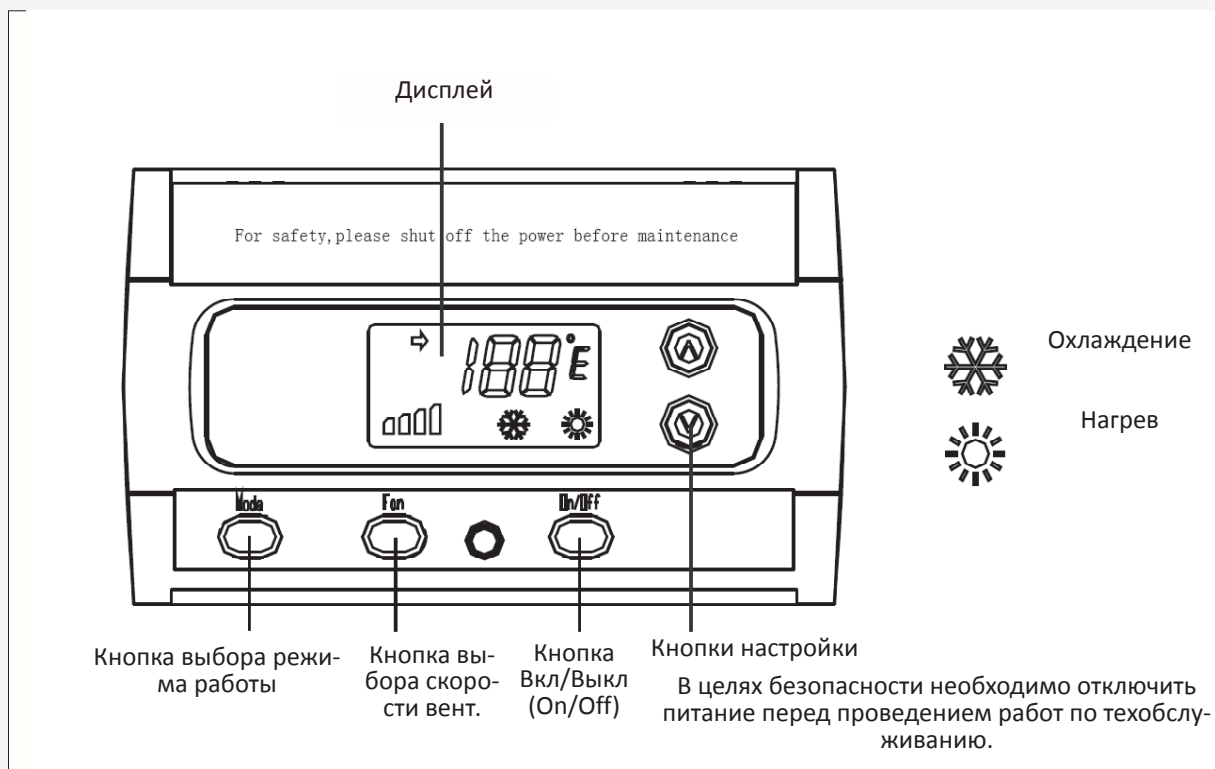

Характеристики и функциональные возможности:

Кнопка выбора режима работы: нагрев, охлаждение, вентиляция

Кнопка выбора скорости вентилятора: низкая, средняя, высокая

Кнопка Вкл/Выкл (On/off): вкл. или выкл.

Отображение температуры в °C или °F.

Условия применения:

Диапазон электрической величины

Входное напряжение: 220В~; выходное напряжение: 220В~

Диапазон температуры и влажности:

Температура: -15°-43°

Относительная влажность: RH40%~RH90%

Функционирование кнопок:

1. Кнопка выбора скорости вентилятора: используется для изменения скорости вентилятора. При нажатии на кнопки на ЖК-дисплее появляются соответствующие обозначения для выбора скорости.
2. Кнопка выбора режима работы: используется для выбора рабочего режима. При нажатии на кнопку на ЖК-дисплее появляются соответствующие обозначения для выбора режима работы.
3. Кнопка вкл/выкл - on/off: используется для выбора отключения агрегата или режима вентиляции (FAN); Эти два режима не отображаются на дисплее.
4. Кнопки "▲" и "▼"

Кнопки "▲" и "▼"

Кроме случая выбора системы измерения при однократном нажатии кнопки "▲" значение уставки температуры увеличивается на 1 градус. При достижении значения 30°C при последующем нажатии кнопки увеличения температуры не происходит.

На дисплее происходит отображение постепенного увеличения температуры:

8°, 9°, 10° ... ,32°
46 °,48°50° ... °89°

Кроме случая выбора системы измерения при однократном нажатии кнопки "▼" значение уставки температуры уменьшается на 1 градус. При достижении значения 46°C при последующем нажатии кнопки уменьшения температуры не происходит.

На дисплее происходит отображение постепенного уменьшения температуры:

32 °31° 30 ... ° 8°
89 ° 87° 86... ° 46°

После подачи питания при одновременном нажатии кнопок "▲" и "▼" и удержании их в течение 3 секунд открывается доступ в меню выбора системы измерения.

Выбор системы измерения температуры: градусы Цельсия или градусы Фаренгейта. Нажмите кнопку "▲" и "▼" для выбора системы измерения:

C ↔ F

После выбора системы измерения нажмите кнопку "▲" или "▼" и удерживайте ее в течение 3 секунд для выхода из данного меню и возврата в меню отображения текущей температуры.

Фанкойлы канальные. Полное техническое руководство

Нажмите и удерживайте кнопку “▼” или “▲” в течение 2 секунд, после чего значения температуры будут увеличиваться или уменьшаться. Если ни одна кнопка не будет нажата в течение 2 секунд, произойдет возврат в меню отображение текущей температуры, значок “->” исчезнет.

7.1. Функции контроллера.

Объединение управляемых объектов каждой части 3х-ходового клапана (кол-во: 2).

В режиме охлаждения или нагрева термостат определяет, необходимо ли посылать сигнал 3х-ходового клапана (220В АС) в соответствии со значением текущей температуры и температурной уставки. При отключении питания сигнал отсутствует.

Двигатель вентилятора

В режиме охлаждения, нагрева или вентиляции возможен выбор одной из 3 скоростей двигателя (опция): ВЫСОКАЯ (HIGH), СРЕДНЯЯ (MIDDLE), НИЗКАЯ (LOW) (220ВАС). При отключении питания сигнал отсутствует.

Термостат (T1)

При выходе значения входного напряжения за пределы диапазона 0.05-4.95В определяется открытие или короткое замыкание датчика, 3х-ходовой клапан и двигатель вентилятора отключаются. На дисплее отображается код ошибки E1, указывающий на то, что кнопки не действуют.

При возврате значения напряжения в диапазон 0.05-4.95В, код ошибки E1 исчезает, сигнал 3х-ходового клапана и двигателя вентилятора возвращается в прежнее состояние, кнопки возвращаются в рабочее состояние.

7.2 Режимы работы контроллера ВЕНТИЛЯЦИЯ (FAN)

Только режим вентиляции. В этом режиме термостат управляет скоростью вращения вентилятора (опционально: ВЫСОКАЯ (HIGH), СРЕДНЯЯ (MIDDLE), НИЗКАЯ (LOW) скорость).

ОХЛАЖДЕНИЕ (COOLING)

В режиме охлаждения термостат определяет, необходимо ли посылать сигнал 3х-ходовому клапану в соответствии со значением текущей температуры и температурной уставки. Сигнал 3х-ходового клапана посылается только когда

